



REGOLAMENTO INTERNAZIONALE DELLE COMPETIZIONI DI SCI (ICR - INTERNATIONAL SKI COMPETITION RULES)

LIBRO VII

COMBINATA NORDICA

APPROVATO DAL 50° CONGRESSO INTERNAZIONALE DELLO SCI
CANCUN (MEX)

Edizione Agosto 2016



**INTERNATIONAL SKI FEDERATION
FEDERATION INTERNATIONALE DE SKI
INTERNATIONALER SKI VERBAND**

Blochstrasse 2; CH-3653 Oberhofen / Thunersee; Switzerland

Telephone: +41 (0)33 244 61 61

Fax: +41 (0)33 244 61 71

Website: www.fis-ski.com

All rights reserved.

© Copyright: International Ski Federation FIS, Oberhofen, Switzerland, 2016.

Printed in Switzerland

Oberhofen, Agosto 2016

Traduzione aggiornata a Dicembre '16 da Andrea ROGGIA

Indice

1° Sezione		3
200	Regolamentazione comune a tutte le gare	3
201	Classificazione e tipologia delle gare.....	3
202	Calendario FIS.....	5
203	Licenza per partecipare alle gare FIS (FIS Licence).....	6
204	Qualifiche degli atleti.....	7
205	Doveri e Diritti degli atleti.....	8
206	Pubblicità e Sponsorizzazione.....	8
207	Attrezzatura da gara e Marchi Commerciali.....	10
208	Sfruttamento dei diritti dei Media Elettronici.....	11
209	Diritti per Film.....	14
210	Organizzazione delle Gare	14
211	L'Organizzazione.....	14
212	Assicurazione.....	14
213	Programma.....	15
214	Presentazione.....	15
215	Iscrizioni.....	16
216	Riunione dei capisquadra.....	16
217	Sorteggio.....	16
218	Pubblicazione dei risultati.....	17
219	Premi.....	18
220	I Dirigenti delle squadre, gli Allenatori, Personale di servizio, fornitori e rappresentanti delle ditte	18
221	Servizio ed Esami Medici e Doping.....	18
222	Materiale di gara.....	19
223	Sanzioni.....	20
224	Linee Guida Procedurali.....	21
225	Commissione d'Appello.....	23
226	Violazione delle sanzioni.....	24
2° Sezione		25
Regolamenti comuni per le gare di Combinata Nordica		25
500	Organizzazione	25
501	Il Comitato Organizzatore e gli Ufficiali.....	25
502	La Giuria e l'Amministrazione di Gara (Competition Management).....	28
503	Ufficiali FIS per la Giuria e il Competition Management.....	29
504	Giudici e Arbitri.....	33
505	Nomine, Rimborsi ed Assicurazione dei funzionari di gara.....	34
506	Riunioni dei capisquadra (Team Captain's Meeting).....	36
510	Il Trampolino	37
511	Informazioni riguardanti il trampolino.....	37
512	Informazioni relative ai tracciati delle gare di fondo.....	39
513	Condizioni di lavoro nelle aree di gara.....	41
514	Dispositivi di misurazione.....	42
515	Preparazione delle aree di gara.....	46
516	Mezzi d'informazione per spettatori e stampa.....	49
520	Gare e Concorrenti	49
521	Requisiti dei Concorrenti.....	49
522	Iscrizioni.....	50
523	Sorteggio.....	51
524	Allenamento prima della gara.....	51
525	Svolgimento della gara.....	52
526	Pettorali.....	57
527	Elaborazione e pubblicazione dei risultati.....	57

528	Formati di Gara	59
530	Sanzioni e Proteste	60
531	Sanzioni.....	60
532	Proteste.....	61
533	Autorizzazione	62
534	Diritto di ricorso.....	62
<hr/>		
	3° Sezione	63
<hr/>		
	Regolamenti speciali per i diversi tipi di competizione	63
540	Gara individuale con metodo Gundersen	63
541	Gara individuale con metodo Mass Start	63
542	Gara a squadre con metodo Gundersen	64
543	Gara a squadre Team-Sprint.....	65
544	Gare Estive.....	65
<hr/>		
	4° Sezione	67
<hr/>		
	Tabelle per la prova di fondo delle gare di combinata nordica.....	67
550	Calcolo dei Distacchi	67
551	Tabella di valutazione	67

1° Sezione

200 **Regolamentazione comune a tutte le gare**

200.1 Tutte le gare inserite nel Calendario FIS devono essere svolte in base al Regolamento FIS¹.

200.2 **Organizzazione e Conduzione**

Le regole ed istruzioni per l'organizzazione e la conduzione delle varie competizioni si trovano nei rispettivi regolamenti.

200.3 **Partecipazione**

Alle gare elencate nel Calendario FIS possono partecipare solo gli atleti provvisti di regolare licenza, iscritti dalla propria Federazione Nazionale in accordo con le quote atleti correnti.

200.4 **Regole speciali**

Il Consiglio FIS può autorizzare una Federazione Nazionale a seguire delle regolamentazioni diverse nell'organizzazione di gare nazionali ed internazionali con diversi criteri di qualificazione, ma solamente se non vanno oltre i limiti stabiliti dalle presenti regole.

200.5 **Controlli**

Tutte le gare iscritte nel calendario FIS devono essere supervisionate da un Delegato Tecnico della FIS.

200.6 Ogni sanzione legale imposta ad un concorrente, ufficiale di gara o allenatore, sarà riconosciuta rispettivamente dalla FIS e dalla Federazione Nazionale.

201 **Classificazione e tipologia delle gare**

201.1 **Gare con regole speciali e/o a partecipazione limitata**

Le Federazioni Nazionali associate alla FIS o, con il loro consenso, gli Sci Club appartenenti a queste federazioni, possono invitare le Federazioni vicine o i loro Club a partecipare alle proprie gare. Queste gare non possono però essere definite e pubblicizzate Internazionali e le limitazioni devono essere chiare nel programma di gara.

201.1.1 Le gare con regole speciali e/o a partecipazione limitata o con partecipanti non membri possono essere organizzate seguendo una speciale regolamentazione come approvato dal Consiglio FIS. Queste regole devono essere specificate nel programma di gara.

201.2 **Gare con partecipazione di associazioni non membri FIS**

Il Consiglio FIS può autorizzare una delle sue Federazioni ad invitare alle gare un'organizzazione non affiliata (militari ecc.) o ad accettarne l'invito.

201.3 **Classificazione delle gare**

201.3.1 Giochi Olimpici Invernali (OWG), Campionati del Mondo di Sci FIS (WSC) e Campionati del Mondo di Sci Juniores FIS (JWSC)

201.3.2 Coppa del Mondo FIS (WC)

201.3.3 Coppa Continentale FIS (CoC)

201.3.4 Gare Internazionali FIS (FIS Races)

¹ In tutto il regolamento ICR, l'uso del genere maschile, include anche il femminile.

- 201.3.5 Gare con particolari modalità di partecipazione e/o qualificazione
- 201.3.6 Gare con Federazioni non membri della FIS
- 201.4 **Discipline FIS**
Una disciplina è una branca di uno sport e può comprendere uno o più eventi. Ad esempio lo sci di fondo è una disciplina FIS, mentre la gara Sprint è un evento.
- 201.4.1 *Riconoscimento di discipline in seno alla Federazione Internazionale dello Sci*
Nuove discipline, che includono uno o più eventi, largamente praticate in almeno venticinque Paesi e in almeno tre continenti possono entrare a far parte del programma della Federazione Internazionale dello Sci.
- 201.4.2 *Esclusione di discipline dalla Federazione Internazionale dello Sci*
Se una disciplina non è più praticata da almeno dodici Federazioni nazionali in almeno due continenti il Congresso FIS può decidere di escluderla dal programma della Federazione Internazionale dello Sci.
- 201.5 **Eventi FIS**
Un evento è una gara in uno sport o in una delle sue discipline. Dà luogo ad una classifica e dà la possibilità di ambire alla conquista di medaglie e/o diplomi.
- 201.6 **Tipi di competizioni**
Le competizioni internazionali sono:
- 201.6.1 *Eventi Nordici*
Fondo, Ski-roller, Salto con gli sci, Salto con gli sci su trampolino da volo, Combinata Nordica, gare a squadre di Combinata Nordica, gare di Combinata Nordica con Skiroll o pattini in linea, gare a squadre di Salto con gli sci, gare di Salto con gli sci su trampolini in plastica, Gran Fondo (gare popolari di fondo)
- 201.6.2 *Eventi Alpini*
Discesa Libera, Slalom, Slalom Gigante, Super G, Parallelo, Combinata, KO, gare a squadre
- 201.6.3 *Eventi di Freestyle*
Moguls, Dual Moguls, Aerials, Ski Cross, Half Pipe, Slopestyle, Big Air, Gare a squadre
- 201.6.4 *Eventi di Snowboard*
Slalom, Slalom Parallelo, Slalom Gigante, Slalom Gigante Parallelo, Super-G, Half Pipe, Snowboard Cross, Big Air, Slopestyle, Gare a squadre
- 201.6.5 *Eventi di Telemark*
- 201.6.6 *Firnngleiten*
- 201.6.7 *Eventi di Velocità (Speed Skiing)*
Speed 1 (S1), Speed Downhill (SDH) , Speed Downhill Junior (SDH Jun)
- 201.6.8 *Eventi di Sci d'erba*
- 201.6.9 *Eventi di combinata con altri sport*
- 201.6.10 *Eventi per bambini, Master, disabili, ecc.*
- 201.7 **Programma del Campionato Mondiale FIS**
- 201.7.1 Per essere inclusi nel programma dei Campionati Mondiali FIS gli eventi devono avere uno standard internazionale riconosciuto, sia numericamente che geograficamente; devono

essere stati inclusi per minimo due stagioni nella Coppa del Mondo, prima che venga presa una decisione riguardo alla loro ammissione.

201.7.2 Gli eventi vengono riconosciuti entro e non oltre 3 anni prima dello specifico Campionato del Mondo FIS.

201.7.3 Un evento singolo non può simultaneamente dar luogo sia ad una classifica individuale che ad una a squadre.

201.7.4 Le medaglie possono essere solo assegnate ai Campionati Mondiali FIS e ai Campionati Mondiali Juniores FIS in tutte le discipline (Alpino, Nordico, Snowboard, Freestyle, Sci d'erba, Ski-roller, Telemark, discipline veloci) quando c'è un minimo di 8 nazioni partecipanti nelle gare a squadre e 8 nazioni rappresentate negli eventi individuali.

202 Calendario FIS

202.1 Candidatura e Presentazione

202.1.1 Ogni Federazione Nazionale di sci ha il diritto di presentare la propria candidatura ad organizzare i Campionati del Mondo FIS secondo quanto pubblicato sul regolamento per l'organizzazione dei Campionati del Mondo.

202.1.2 Per tutte le altre gare, le iscrizioni per l'inserimento nel calendario internazionale dello sci devono essere fatte alla FIS dalla Federazione Nazionale, in base al Regolamento della Conferenza dei Calendari FIS pubblicato dalla FIS stessa.

202.1.2.1 Le domande delle Federazioni Nazionali di Sci (NSA) devono essere inviate alla FIS utilizzando il programma "Calendario FIS" rintracciabile nella "member section" del sito FIS: www.fis-ski.com entro il 31 agosto (31 maggio per l'emisfero australe).

202.1.2.2 Assegnazione delle gare

L'assegnazione delle gare alla Federazione Nazionale di Sci è fatta attraverso un processo di comunicazione elettronica tra FIS e Federazione Nazionale. Nel caso di gare di Coppa del Mondo, i calendari sono soggetti alla approvazione del Consiglio FIS, su proposta dei rispettivi Comitati Tecnici.

202.1.2.3 Omologazioni

Gare che compaiono nel calendario FIS possono svolgersi solo su percorsi o trampolini per il salto omologati dalla FIS.

Il numero del certificato di omologazione deve essere indicato all'atto della domanda di inclusione nel calendario FIS

202.1.2.4 Pubblicazione del calendario FIS

Il calendario FIS è pubblicato dalla FIS sul sito FIS www.fis-ski.com. Sarà aggiornato continuamente dalla FIS per riflettere cancellazioni, rinvii e altri cambiamenti.

202.1.2.5 Rinvii

In caso di rinvio di una gara elencata nel calendario FIS, la FIS deve essere immediatamente informata e un nuovo programma gare deve essere inviato alle Federazioni Nazionali di Sci; in caso contrario la gara non può essere considerata per i punti FIS.

202.1.2.6 Tassa di iscrizione

Oltre alla quota annuale di iscrizione, una tassa di calendario è stabilita dal Congresso FIS ed è dovuta per ciascun anno e per ogni evento elencati nel calendario FIS. Per altri eventi, un supplemento del 50% sarà imposto in aggiunta alla normale tassa di calendario per le domande presentate 30 giorni prima della data della gara. Il pagamento della quota di calendario per una gara che deve essere riprogrammata rimane di responsabilità integrale della originale Federazione Nazionale organizzatrice.

All'inizio della stagione, ogni NSA riceverà una fattura per il 70% del totale della fattura

dalla stagione precedente. Tale importo sarà addebitato sul suo conto FIS. Alla fine della stagione ogni NSA riceverà una fattura dettagliata per tutte le competizioni registrate durante la stagione. Il saldo verrà successivamente addebitato o accreditato sul conto della NSA dalla FIS.

202.1.3 *Nomina dell'Organizzatore della Gara*

Nel caso in cui la Federazione Nazionale di Sci nomina un organizzatore della gara, come ad esempio uno sci club affiliato, lo fa utilizzando il modulo "Modulo di registrazione Federazione Nazionale di Sci e Organizzatore" o per mezzo di un analogo accordo scritto. Con la richiesta di una Federazione Nazionale di Sci per l'inclusione di un evento nel calendario internazionale di sci FIS, si intende che l'accordo necessario per organizzare l'evento è stato sottoscritto.

202.2 **Organizzazione di gare in altre nazioni**

Le gare organizzate da altre Federazioni Nazionali possono essere incluse nel Calendario FIS solo se la Nazione ospitante la gara dà la propria approvazione.

203 **Licenza per partecipare alle gare FIS (FIS Licence)**

La Federazione Nazionale di sci rilascia la licenza per partecipare alle gare FIS a quegli atleti che soddisfano i criteri di partecipazione alle gare, mediante la registrazione degli atleti presso la FIS, nelle rispettive discipline.

203.1 L'anno di validità per la licenza FIS parte dal 1° luglio e termina il 30 giugno dell'anno successivo.

203.2 Per poter partecipare a gare FIS, l'atleta deve essere in possesso della licenza rilasciata dalla propria Federazione Nazionale. Detta licenza ha validità di un anno sia nell'emisfero settentrionale che in quello meridionale. La validità della licenza può essere limitata alla partecipazione alle gare che si svolgono in un determinato Paese o ad una o più specifiche gare.

203.2.1 La Federazione Nazionale deve garantire che l'atleta iscritto con la licenza FIS per partecipare a gare FIS accetti i regolamenti della Federazione Internazionale dello Sci, in particolare la disposizione che prevede la competenza esclusiva del Tribunale di Arbitrato per lo Sport come Tribunale d'appello per i casi di doping.

203.3 Una Federazione Nazionale di Sci può rilasciare la licenza FIS per partecipare alle gare FIS solo dopo che l'atleta ha provato la sua Nazionalità e quindi la sua idoneità, inviando copia del proprio passaporto, firmato il modulo della Dichiarazione degli Atleti, nella forma approvata dal Consiglio FIS, e restituito lo stesso alla propria Federazione. Tutti i moduli dei richiedenti minorenni devono essere controfirmati dal loro tutore legale. Sia la copia del passaporto che la Dichiarazione dell'Atleta firmata, devono essere disponibili per la FIS su richiesta.

203.4 Durante l'anno di validità della licenza FIS, un concorrente può partecipare alle gare Internazionali FIS solo con la licenza rilasciata da un'unica Federazione Nazionale.

203.5 **Domanda di cambiamento di registrazione licenza FIS**

Tutte le domande di modifica della registrazione della licenza da una Federazione Nazionale di Sci ad un'altra sono oggetto di esame da parte del Consiglio FIS nella sua riunione di primavera. In linea di principio una domanda di cambiamento di registrazione della licenza non sarà garantita a meno che l'atleta dimostri il suo legame con la nuova nazione.

Prima di presentare una domanda di cambiamento di registrazione della licenza l'atleta deve possedere la cittadinanza e il passaporto del paese per il quale vuole competere. Inoltre, il concorrente deve aver avuto la sua sede di residenza legale ed effettiva nel nuovo paese per un minimo di due (2) anni, immediatamente precedenti la data della richiesta di modificare l'iscrizione per il nuovo paese/Federazione Nazionale di Sci. Una eccezione alla regola dei due anni di residenza può essere fatta se l'atleta era nato nel territorio del nuovo paese o la cui madre o padre è un cittadino del nuovo paese. Le domande non saranno accettate se un genitore ha ottenuto il passaporto per il nuovo paese, ma non è residente,

e/o non vi è alcuna ascendenza familiare.

Inoltre l'atleta, con la domanda, è tenuto a presentare una spiegazione dettagliata a riguardo della sua situazione personale e della ragione che lo hanno portato a richiedere un cambiamento di registrazione della licenza.

- 203.5.1 Se l'atleta ha già partecipato a eventi del calendario FIS per una Federazione Nazionale, deve avere l'accordo scritto rilasciato dalla prima Federazione Nazionale in aggiunta ai requisiti di cittadinanza, passaporto e residenza di cui all'articolo 203.5, prima che la nuova Federazione Nazionale possa presentare una richiesta alla FIS per il cambio di registrazione.
- Se tale accordo scritto non è dato, l'atleta non può partecipare a eventi FIS per un periodo di dodici mesi dalla fine della stagione precedente in cui ha gareggiato per l'attuale Federazione Nazionale, né può essergli rilasciata una licenza per partecipare alle gare FIS dalla nuova Federazione Nazionale.
- Queste regole sono valide anche quando l'atleta ha più di una cittadinanza e vorrebbe cambiare la Federazione Nazionale di registrazione della licenza.
- 203.5.2 Il Consiglio FIS si riserva il diritto, a sua assoluta discrezione, di concedere o di rifiutare un cambio di licenza, nonostante l'adempimento delle suddette condizioni, in cui ritiene ci sia uno spirito contrario ai regolamenti e di farlo nel migliore interesse della Federazione Internazionale dello Sci (ad esempio di rifiutare di concedere un cambio di licenza se un membro della Federazione Nazionale cerca di "importare" un concorrente).
- 203.5.3 Nel caso in cui un concorrente non soddisfa tutti i criteri necessari per richiedere il cambiamento di registrazione della licenza nazionale, è onere dell'atleta dimostrare per iscritto al Consiglio FIS che circostanze eccezionali esistono, ed è nel miglior interesse della FIS concedere il cambiamento.
- 203.5.4 L'atleta manterrà i punti FIS se cambia Federazione Nazionale di appartenenza, a condizione che la Federazione Nazionale precedente conceda il rilascio del concorrente.
- 203.5.5 Nel caso in cui uno dei documenti per una domanda di cambiamento di registrazione della licenza, presentato dalla Federazione Nazionale (lettera di nulla osta dalla Federazione Nazionale precedente, passaporto, documento di residenza), risultino essere falsi, il Consiglio FIS sanzionerà l'atleta e la nuova Federazione Nazionale.

204 Qualifiche degli atleti

- 204.1 **Una Federazione Nazionale di Sci non può supportare o ammettere nella sua struttura, ne può rilasciare una licenza per partecipare a gare FIS o nazionali ad un concorrente che:**
- 204.1.1 ha avuto una condotta impropria o antisportiva o non ha rispettato il codice medico della FIS o le regole dell'antidoping;
- 204.1.2 accetta o ha accettato, direttamente o indirettamente, del denaro per partecipare alle gare;
- 204.1.3 accetta o ha accettato un premio di valore superiore a quanto stabilito dall'articolo 219;
- 204.1.4 permette o ha permesso che il suo nome, titolo o immagine vengano usati per scopi pubblicitari, a meno che la Federazione Nazionale, o il suo pool addetto a questo scopo, non siano coinvolti nel contratto di sponsorizzazione, pubblicità o attrezzatura;
- 204.1.5 volontariamente corre o ha corso contro un qualsiasi altro atleta non regolare secondo il regolamento FIS, ad eccezione che:
- 204.1.5.1 la gara sia approvata dal Consiglio FIS, controllata direttamente dalla FIS o dalla Federazione Nazionale e presentata come gara "Open";
- 204.1.6 non abbia sottoscritto il modulo con la Dichiarazione dell'Atleta;

- 204.1.7 sia sospeso.
- 204.2 Con il rilascio della licenza per partecipare a gare FIS e l'iscrizione alle gare, la Federazione Nazionale conferma che l'atleta è coperto da adeguata assicurazione per l'allenamento e per la competizione, e di questo se ne assume piena responsabilità.

205 Doveri e Diritti degli atleti

I concorrenti qualunque sia la loro età, sesso, razza, religione o le convinzioni personali, orientamento sessuale, abilità o disabilità hanno il diritto di partecipare agli sport sulla neve in un ambiente sicuro e protetto da abusi.

FIS incoraggia tutti i paesi membri a sviluppare politiche volte a salvaguardare e promuovere il benessere dei bambini e dei giovani.

- 205.1 Gli atleti devono essere a conoscenza di tutte le regole FIS e devono seguire le eventuali ulteriori direttive della Giuria. Gli atleti devono anche seguire le regole FIS.
- 205.2 Gli atleti non possono correre sotto l'influenza del doping. (vedere i regolamenti Anti-Doping della FIS e le Linee Guida delle Procedure).
- 205.3 Come affermato nella Dichiarazione degli Atleti, i concorrenti hanno il diritto di informare la Giuria di problemi di sicurezza che essi possono avere per quanto riguarda la pista di allenamento e gara. Maggiori dettagli sono dati nelle regole delle varie discipline.
- 205.4 Gli atleti che non partecipano alla cerimonia di premiazione senza giustificazione perdono il diritto ad ogni premio, inclusi i premi in denaro. Per casi eccezionali, l'atleta assente può essere rappresentato da un'altro membro della sua squadra, che non ha però il diritto di salire sul podio.
- 205.5 Gli atleti devono comportarsi in maniera corretta e sportiva verso i membri del Comitato Organizzatore, gli Ufficiali di gara ed il pubblico.
- 205.6 **Sostegno per i Concorrenti**
- 205.6.1 *Un atleta registrato presso la FIS dalla propria Federazione Nazionale per partecipare a gare FIS ha il diritto di accettare:*
- 205.6.2 piena compensazione delle spese di viaggio per allenamenti o gare;
- 205.6.3 il rimborso totale delle spese di soggiorno per allenamenti o gare;
- 205.6.4 una somma in denaro per le spese personali (pocket money);
- 205.6.5 indennità per perdita di reddito in base alle decisioni della sua Federazione Nazionale;
- 205.6.6 previdenza sociale, inclusa l'assicurazione che copra infortuni e malattie durante gli allenamenti o le gare;
- 205.6.7 istruzione scolastica.
- 205.7 Una Federazione Nazionale di Sci può istituire un fondo per assicurare agli atleti un'educazione ed una carriera al momento del loro ritiro dalle competizioni. Solo la Federazione Nazionale stessa ha il diritto di decidere a chi elargire questo fondo.
- 205.8 **Scommesse sulle Gare**
- Ai concorrenti, allenatori, dirigenti e tecnici è proibito scommettere sui risultati delle competizioni in cui sono coinvolti. Fare riferimento al regolamento "Scommesse FIS e altre violazioni anti corruzione", del luglio 2013

206 Pubblicità e Sponsorizzazione

Nel contesto di questo regolamento di pubblicità è considerata la presentazione, di una

segnaletica o altra visibilità presso la sede di gara per informare il pubblico del nome di un prodotto o di un servizio e per ottenere la conoscenza di una società o di una organizzazione e del suo marchio, attività, prodotto o servizio. D'altra parte la sponsorizzazione fornisce ad una società la possibilità di avere una diretta associazione con la gara o la serie di eventi.

206.1 **Giochi Olimpici Invernali (OWG) e Campionati del mondo FIS (WSC)**

Tutti i diritti derivanti da pubblicità e sponsorizzazioni per i Giochi Olimpici Invernali e Campionati del Mondo FIS appartengono rispettivamente al CIO e alla FIS, e sono soggette a separati accordi contrattuali.

206.2 **Eventi FIS**

Per tutti gli eventi FIS, il regolamento FIS per la pubblicità definisce le opportunità pubblicitarie nelle zone di gara e sono soggette ad approvazione del Consiglio FIS. Per le gare FIS di Coppa del Mondo il regolamento FIS per la pubblicità costituisce parte integrante dell'accordo di organizzazione FIS con le Federazioni Nazionali e gli organizzatori.

206.3 **Le Federazioni di Sci Associate**

Ogni Federazione Nazionale associata alla FIS che organizza eventi inclusi nei calendari FIS nel suo Paese, ha l'autorità come titolare dei diritti pubblicitari dell'evento di stipulare contratti per la loro vendita. Nel caso di gare di Coppa del Mondo FIS, questi diritti sono definiti nell'accordo di organizzazione, previa approvazione del Consiglio FIS e considerando le responsabilità della Federazione Nazionale.

Nei casi in cui una Federazione Nazionale di sci organizza eventi al di fuori del proprio Paese queste regole FIS sulla pubblicità si applicano ugualmente.

206.4 **Titolo e Presentazione dei diritti di sponsorizzazione**

Nel caso di serie FIS approvate dal Consiglio FIS, la FIS commercializza i diritti del titolo/presentazione del pacchetto Sponsor (denominazione alternativa possibile). Per le serie di Coppa del Mondo FIS, questi diritti sono commercializzati a sponsor adeguati che promuovono l'immagine ed i valori della disciplina in questione. Il ricavo generato dalla vendita dei diritti del titolo/presentazione sponsor è investito dalla FIS per fornire una organizzazione professionale.

206.5 **Uso delle Marcature e dei Supporti**

Tutte le Pubblicità ed i marchi commerciali e supporti utilizzati devono essere conformi alle specifiche tecniche indicate nei vigenti regolamenti FIS per la Pubblicità.

206.6 **Pacchetti Pubblicitari**

Posizione, numero, dimensioni e forma della pubblicità sono specificati nei regolamenti FIS della Pubblicità per ogni disciplina. Informazioni dettagliate, incluse delle illustrazioni grafiche, sono presentate nelle "Guide Marketing" specifiche per ogni discipline che sono pubblicate sul sito web della FIS. Le "Guide Marketing" sono riviste e aggiornate, se necessario, da parte del "Comitato per le questioni di pubblicità" e approvate dal Consiglio FIS prima della loro pubblicazione.

206.7 **Sponsorizzazioni da parte di società di scommesse.**

206.7.1 *La FIS non assegnerà diritti del titolo/presentazione sponsor alle società di scommesse.*

206.7.2 *La sponsorizzazione di eventi da parte di società di scommesse sono autorizzate come da punto 206.7.3 sotto.*

206.7.3 Pubblicità di società di scommesse o altre attività di scommesse (sponsor sui cappellini, sulle tute da gara, sui pettorali) sono vietate con l'eccezione delle lotterie e delle società di scommesse operanti solo in settori non sportivi.

206.8 Una Federazione Nazionale o il suo pool di lavoro può sottoscrivere un contratto di sponsorizzazione e/o fornitura di beni/attrezzature con una società o organizzazione, nel caso detta società/organizzazione sia stata riconosciuta come Sponsor o Fornitore Ufficiale

dalla Federazione Nazionale stessa. E' vietata la pubblicità promossa utilizzando il nome di atleti FIS, loro fotografie o simili, ed eventuali loro accostamenti con atleti non riconosciuti dalla FIS o dal IOC.

La pubblicità che abbina atleti a prodotti di tabacco, alcool o droghe è vietata.

206.9 Tutti i pagamenti previsti dai contratti di sponsorizzazione devono essere fatti alla Federazione Nazionale o al suo pool, che ricevono le somme secondo le regole previste da ogni Federazione Nazionale. L'atleta non riceve alcuna parte di queste somme, se non secondo quanto stabilito nel precedente articolo 205.6. La FIS può richiedere in qualsiasi momento una copia del contratto.

206.10 Le attrezzature ricevute ed usate dalle squadre nazionali, per quanto riguarda i marchi, devono essere conformi a quanto specificato nell'articolo 207.

207 Attrezzatura da gara e Marchi Commerciali

207.1 Attrezzatura da gara negli Eventi FIS

Solo l'attrezzatura da gara, secondo le regole FIS in materia di pubblicità, fornite dalla Federazione Nazionale di Sci, con i marchi commerciali approvati dalla Federazione Nazionale di Sci, possono essere indossati in Coppa del Mondo e nei Campionati del Mondo di Sci FIS. Nomi osceni e/o simboli sull'abbigliamento e l'attrezzatura sono vietati.

207.1.1 *Ai WSC FIS, alle WC FIS e a tutte le altre competizioni inserite nel Calendario FIS, gli atleti non hanno il permesso di portare l'equipaggiamento tecnico (sci, tavole, bastoncini, scarponi, caschi, occhiali) alle cerimonie di premiazione ufficiali che prevedono inni nazionali e alzabandiera. E' tuttavia permesso tenere/portare attrezzatura sul podio dopo la conclusione dell'intera cerimonia (consegna trofei e medaglie, inni nazionali) a beneficio dei fotografi, delle telecamere ecc....*

207.1.2 Presentazione dei Vincitori / Attrezzature sul podio

Ai WSC FIS e a tutti gli eventi del calendario FIS, ad un concorrente è permesso di portare la seguente attrezzatura sul podio:

- Sci/Snowboard
- Calzature: Gli atleti possono indossare gli scarponi ai piedi, ma non sono autorizzati a portarli altrove (come ad esempio intorno al collo). Altre scarpe non possono essere portate sul podio durante la premiazione a meno che non si indossino ai piedi.
- Bastoncini: non intorno o sugli sci, normalmente nell'altra mano.
- Occhiali: sia indossati o intorno al collo
- Casco: se indossato solo sulla testa e non su un'altra parte dell'attrezzatura come sci o bastoncini.
- Laccioli per gli sci: al massimo due, con il nome del produttore degli sci; eventualmente uno può essere utilizzato per il nome della ditta delle scioline.
- Lacciolo per i bastoncini di Combinata Nordica e Sci Fondo. Un lacciolo può essere usato per tenere insieme i due bastoncini. Il lacciolo può essere della larghezza dei due bastoncini, anche se non più largo di 4 cm. La lunghezza (altezza) può essere di 10 cm. Il lato lungo deve essere parallelo ai bastoncini. Il marchio commerciale del costruttore dei bastoncini può coprire l'intera superficie del lacciolo.
- Tutti gli altri accessori sono proibiti: borse in vita con cintura, telefoni, bottiglie, zaini, ecc.

207.1.3 E' consentito, a rischio degli organizzatori, lo svolgimento di una presentazione ufficiale dei vincitori (cerimonia floreale) ed una cerimonia dei vincitori con l'inno nazionale, subito dopo il termine della gara sul campo gara medesimo, anche prima dello scadere del termine previsto per le proteste. E' obbligatorio per gli atleti indossare in modo visibile il pettorale di gara.

207.1.4 E' obbligatorio indossare il pettorale di partenza della manifestazione o altri indumenti della Federazione Nazionale nelle aree limitate (compresa l'area del Leader e le aree di intervista TV).

207.2 Marchi Commerciali

Specifiche Tecniche circa le dimensioni, la forma e il numero di marchi commerciali sulle attrezzature e l'abbigliamento così come le indicazioni per i marchi commerciali e la pubblicità devono essere esaminate dal Comitato per le questioni di pubblicità ed approvate dal Consiglio FIS ogni primavera per la stagione agonistica successiva e pubblicate dalla FIS.

- 207.2.1 Le regole concernenti i marchi commerciali e la pubblicità sull'attrezzatura e l'abbigliamento così come le indicazioni per i marchi commerciali e la pubblicità devono essere seguite.
- 207.2.2 L'atleta che viola le norme sulla pubblicità è soggetto a sanzione, come previsto dall'art. 223.1.1. Un reato per il quale una sanzione può essere applicata ed una penalità imposta, è definita come un comportamento che infrange o non osserva le regole di gara.
- 207.2.3 Qualora la Federazione Nazionale non riesca a far rispettare queste regole con o ai suoi atleti o, per qualsiasi ragione, preferisca ricorrere alla FIS, la FIS può procedere immediatamente al ritiro della licenza dell'atleta. L'atleta e/o la sua Federazione hanno il diritto di presentare un appello prima che venga presa una decisione definitiva.
- 207.2.4 Se uno sponsor usa il nome, titolo o la fotografia di un atleta per la pubblicità, la raccomandazione o vendita di un prodotto, senza l'approvazione o la conoscenza dell'atleta, l'atleta in questione può richiedere assistenza legale alla sua Federazione Nazionale o alla FIS, perché procedano contro la società in causa. Se l'atleta non chiede assistenza, la FIS giudicherà il caso come se l'atleta stesso abbia dato il proprio permesso e consenso alla società per l'uso del suo nome.
- 207.2.5 Il Consiglio FIS deve esaminare se ed in quale misura, le infrazioni e violazioni alle regole sono state commesse dagli atleti per quanto riguarda le qualifiche richieste, le sponsorizzazioni e le sovvenzioni, e deve farne subito rapporto alla FIS.
- 207.2.6 Durante tutte le manifestazioni inserite nel Calendario FIS (specialmente le Gare di Coppa del Mondo), deve essere seguita la "Guida FIS per la pubblicità", specialmente per quanto riguarda gli spazi pubblicitari nell'area gare e principalmente nell'area televisiva. La "Guida FIS per la pubblicità", approvata dal Consiglio FIS, è parte integrante del contratto FIS con i Comitati Organizzatori di Gare di Coppa.

208 Sfruttamento dei diritti dei Media Elettronici.

208.1 Principi Generali

208.1.1 Giochi Olimpici (OWG) e Campionati del Mondo di Sci (WSC)

Tutti i diritti dei Media Elettronici agli OWG e WSC appartengono rispettivamente allo IOC e alla FIS, e sono soggetti ad accordi contrattuali separati.

208.1.2 Diritti delle Federazioni Nazionali membri della FIS

Ognuna delle Federazioni Nazionali affiliate alla FIS, che organizzano eventi nel proprio paese inclusi nel calendario annuale FIS, hanno il diritto, come titolari dei diritti media elettronici, di stipulare un contratto di vendita di questi diritti media elettronici. Nel caso dove la Federazione Nazionale organizza la gara al di fuori del proprio Paese, queste regole sono anche applicate, ma soggette ad un accordo bilaterale con la Federazione Nazionale del Paese in cui l'evento si svolge.

208.1.3 Promozione

Questi contratti devono essere stilati in collaborazione con la FIS e devono essere redatti nell'interesse dello sport dello sci e dello snowboard e della Federazione Nazionale.

208.1.4 Accesso agli eventi

Per tutte le gare, l'accesso all'area media delle persone e del loro equipaggiamento sarà limitato a coloro che hanno il necessario accredito e diritto di accesso. Un ingresso prioritario sarà fornito ai detentori dei diritti ed il sistema di accreditamento e di accesso

deve poter impedire l'abuso di accesso ai non titolari dei diritti.

208.1.5 *Controllo del Consiglio FIS*

Il Consiglio FIS esercita il controllo del rispetto, da parte delle Federazioni Nazionali di sci e di tutti gli organizzatori, dei principi di queste regole. Contratti, o singole clausole dello stesso, che influenzano negativamente gli interessi della FIS, di un membro della Federazione Nazionale di sci, o del suo organizzatore devono essere opportunamente valutati dal Consiglio FIS. Complete informazioni saranno fornite in modo tale da trovare la soluzione appropriata.

208.2 **Definizioni**

Nel contesto di questo articolo, si applicano le seguenti definizioni:

“*Electronic Media Rights*” significano i diritti per Televisione, Radio, Internet e dispositivi mobili.

“*Television Rights*” significa la distribuzione di immagini televisive, sia analogici che digitali, compresi video e audio che comprende, per mezzo di uno schermo televisivo sia pubblico che privato, la ricezione dei segnali via etere, via cavo, via satellite, fibra o wire. Abbonamenti pay per view, servizi di video on demand e IPTV o tecnologie simili, sono anche inclusi in questa definizione.

“*Radio Rights*” significa la distribuzione e la ricezione di programmi radiofonici, sia analogici che digitali, via etere, wire o via cavo, con apparecchi sia fissi che portatili.

“*Internet*” significa l'accesso ad immagini e suoni attraverso reti di computer interconnessi.

“*Mobile and Portable Device*” significano la fornitura di immagini e suoni attraverso operatori telefonici e ricevibili su telefoni portatili o altri apparecchi non fissi, come i tablet.

208.3 **Televisioni**

208.3.1 *Livello di produzione e promozione delle gare*

Nell'accordo con una TV o agenzia televisiva che funge da “host broadcaster” deve essere posta grande attenzione alla qualità delle immagini televisive di tutti gli eventi di sci e di snowboard inclusi nel Calendario FIS, specialmente per le Gare di Coppa del Mondo. In particolare bisogna assicurare, considerando le leggi nazionali da applicare:

- a) Un'alta qualità del segnale TV ed una produzione ottimale (per trasmissioni dal vivo o in differita a seconda dell'evento), in cui lo sport è il fulcro;
- b) Un'adeguata considerazione e presentazione degli sponsor e della pubblicità;
- c) Uno standard di produzione in conformità con quanto richiesto dalle linee guida TV della FIS ed appropriato alle condizioni del mercato corrente per la disciplina e per il livello di competizione FIS. Questo significa trasmissione in diretta dell'intera gara compresa la cerimonia di premiazione dei vincitori (salvo circostanze esterne che determinano la non disponibilità della trasmissione in diretta). La copertura dovrà essere fatta in modo neutrale, in modo da mostrare la ripresa di tutti i concorrenti o nazioni;
- d) Il segnale televisivo internazionale dell'“host broadcaster” deve includere una appropriata grafica in Inglese, prevedendo la presenza del logo ufficiale FIS, del cronometraggio, della classifica, e di un sonoro internazionale.
- e) Dove è appropriato alla natura del mercato televisivo del paese ospitante l'evento, che ci sia la diffusione in diretta dell'evento nella Nazione organizzatrice e nelle Nazioni estere con alto interessate;

208.3.2 *Costi di Produzione e Tecnologici*

Salvo diverso accordo tra l'associazione di sci Nazionale e l'agenzia/società di gestione dei diritti, il costo di produzione del segnale televisivo per lo sfruttamento dei diversi diritti saranno a carico dell'emittente che ha acquisito i diritti nel paese in cui la gara ha luogo, o della società di produzione che ha il compito di produrre il segnale da parte della società proprietaria dei diritti. In alcuni casi, l'organizzatore o la Federazione di sci Nazionale possono assumersi questi costi.

Per ciascuno dei diversi diritti concessi da queste regole, le spese tecniche che devono essere pagate da quelle società che hanno acquisito i diritti e che cercano di accedere al segnale televisivo (immagini originali e suono senza commento), devono essere concordate a seconda dei casi tra la società di produzione o l'agenzia/società di gestione

dei diritti. Questo vale anche per altri costi di produzione che possono essere richiesti.

208.3.3 *Brevi estratti*

Brevi estratti con accesso alle informazioni per i non detentori dei diritti, devono essere fornite alle aziende televisive secondo le seguenti regole. Riconoscendo che in molti paesi la legislazione nazionale e le relazioni tra emittenti disciplinano l'uso delle notizie.

Questi estratti possono essere utilizzati esclusivamente per regolari notiziari e non possono essere conservati ai fini di archiviazione.

- a) Nei paesi in cui esiste una legislazione in materia di accesso alle notizie degli eventi sportivi allora questa legislazione si applicherà sempre per i resoconti degli eventi FIS.
- b) Nei paesi in cui non esiste una legislazione in materia di accesso alle notizie da parte delle reti concorrenti e a condizione che gli accordi tra la società di gestione dei diritti ed il titolare dei diritti primari prevale, brevi notizie di un massimo di 90 secondi saranno concesse alle reti concorrenti dalla società/agenzia che gestisce i diritti per la trasmissione, quattro ore dopo che la rete detentrica dei diritti ha trasmesso la gara. Il diritto all'uso di questo materiale cesserà 48 ore dopo la fine della gara. Se la rete proprietaria dei diritti ritarda la sua trasmissione per più di 72 ore dalla fine della gara, allora le reti concorrenti possono mostrare estratti di un massimo di 45 secondi, iniziando 48 ore dopo e terminando 72 ore dopo l'evento stesso. Qualsiasi richiesta di sfruttare brevi estratti devono essere indirizzate all'agenzia/società di gestione dei diritti che concede alle reti l'accesso ai brevi estratti, previo accordo per quanto riguarda le spese tecniche sostenute per ricevere il materiale.
- c) Nei paesi in cui i diritti di trasmissione non sono stati acquistati da una società televisiva, tutte le televisioni potranno trasmettere notizie brevi di 45 secondi non appena il materiale è disponibile, previo accordo con la società/agenzia che gestisce i diritti, relativamente alle spese tecniche da sostenere per ricevere il materiale. L'autorizzazione per l'uso di questo materiale scadrà dopo 48 ore.
- d) Notizie brevi saranno prodotte dall'emittente locale o dall'agenzia/società che gestisce i diritti, e distribuite da tale agenzia/società, tenendo conto dell'articolo 208.3.2 sopra.

208.4 **Radio**

La promozione degli eventi FIS attraverso programmi radiofonici sarà incoraggiata, rendendo disponibile l'accreditamento alle stazioni radio principali in ciascun paese interessato. L'accesso all'impianto sarà consentito ai soli enti radiofonici che hanno ottenuto la necessaria autorizzazione contrattuale da parte del titolare dei diritti, e sarà solo per la produzione di programmi radio (audio). Se è permesso dalle prassi nazionali e le autorizzazioni sono garantite, questi programmi possono anche essere distribuiti sul sito internet della stazione radio.

208.5 **Internet**

A meno che il contratto di cessione dei diritti elettro uisce anche i diritti di Internet, farà in modo che i flussi video dal suo sito web siano nici multimediali di eventi FIS affermi altrimenti, ogni titolare di diritti televisivi che acq bloccati contro l'accesso da fuori del suo territorio. Notiziari regolarmente programmati contenenti materiale di eventi FIS possono essere trasmessi sul sito dell'emittente che detiene i diritti, a condizione che non vengono apportate modifiche al bollettino come trasmesso nel programma originale.

Il materiale video e audio prodotti in aree pubbliche in cui l'accreditamento, il biglietto di ingresso o altre autorizzazioni non sono necessarie per ottenere l'accesso, non deve contenere filmati di gara. Si riconosce che la nuova tecnologia offre ai membri del pubblico la possibilità di produrre registrazioni video non autorizzate, che possono essere pubblicate su siti web. Avvisi con informazioni adeguate che la produzione e l'utilizzo di materiale video non autorizzato è vietato e che procedure legali potrebbero essere prese, verranno mostrati a tutti gli ingressi e stampati sui biglietti di ingresso.

Tutte le Federazioni Nazionali di sci ed i detentori di diritti daranno il permesso per brevi estratti da inserire sul sito della FIS per un uso non commerciale, alle seguenti condizioni:

- a) Quando i brevi estratti non sono stati acquistati per la distribuzione via Internet, la durata massima delle notizie dalle gare FIS sarà di 30 secondi per disciplina/sessione e sarà accessibile sul sito FIS fino a 48 ore dopo la fine della gara. Le condizioni finanziarie relative alla fornitura di questo materiale saranno concordate tra la FIS e il proprietario dei diritti.

- b) Il materiale sarà fornito dal proprietario dei diritti o dall'emittente ospite nel più breve tempo possibile, ma al più tardi sei ore dopo la fine della gara.

208.6 **Dispositivi mobili e portatili**

Nei casi in cui i diritti di distribuzione per dispositivi mobili e portatili sono stati assegnati, l'operatore acquirente sarà libero di produrre dal segnale televisivo i contenuti che ritiene più adatti alle necessità dei suoi clienti. Eventuali live streaming di programmi televisivi a livello nazionale, utilizzando questi dispositivi, non devono essere modificati da quella disponibile in originale e ritrasmessa attraverso altri canali di distribuzione.

Nei paesi in cui i diritti di distribuzione mobili non sono stati venduti, brevi estratti o clip della durata massima di 20 secondi saranno offerti agli operatori quando il materiale sarà stato prodotto e per un periodo di 48 ore, a condizione che gli operatori paghino tutte le spese tecniche all'agenzia/società che gestisce i diritti.

208.7 **Tecnologie Future**

I principi contenuti in questo articolo 208 saranno la base per lo sfruttamento dei diritti dei Media Elettronici agli eventi FIS per il futuro. Il Consiglio FIS, su raccomandazione delle Federazioni Nazionali di sci, delle relative commissioni ed esperti, stabilirà le condizioni considerate più adeguate per ogni nuovo sviluppo.

209 **Diritti per Film**

Tutti gli accordi in materia di produzioni cinematografiche di gare FIS saranno tra il produttore cinematografico e l'associazione di sci nazionale o la società di gestione dei relativi diritti. Tutti i contratti relativi allo sfruttamento di altri diritti media saranno rispettati.

210 **Organizzazione delle Gare**

211 **L'Organizzazione**

211.1 **L'Organizzatore**

211.1.1 L'organizzatore di una gara FIS è la persona o il gruppo di persone che preparano tutto il necessario e seguono direttamente lo svolgimento di una gara in un luogo.

211.1.2 La Federazione Nazionale può dare incarico ad un suo Sci Club affiliato di provvedere all'organizzazione.

211.1.3 L'organizzatore deve assicurarsi che le persone che fanno parte dell'organizzazione accettino le regole delle gare e le decisioni della Giuria; inoltre nelle Gare di Coppa del Mondo l'Organizzatore è obbligato a richiedere la firma liberatoria a coloro che non sono in possesso della tessera FIS in corso di validità.

211.2 **Il Comitato Organizzatore**

Il Comitato Organizzatore è composto da quei membri (persone fisiche o giuridiche) nominati dall'organizzatore e dalla FIS. Essi seguono i diritti, doveri e obblighi dell'organizzatore.

211.3 L'organizzazione che organizza gare alle quali partecipano concorrenti che non aderiscono a quanto specificato negli articoli 203 – 204, viola il Regolamento Internazionale ed è passibile di provvedimenti da parte del Consiglio FIS.

212 **Assicurazione**

212.1 L'organizzatore deve assicurare tutti i membri del Comitato Organizzatore. La FIS deve provvedere ad assicurare i propri responsabili ed i tecnici nominati (ad esempio i controllori del materiale, i supervisor medici, ecc ...), non facenti parte del Comitato Organizzatore, quando questi ultimi agiscono in nome della FIS.

- 212.2 Prima del primo giorno di allenamento o di gara, l'organizzatore deve essere in possesso della polizza assicurativa, rilasciata da una compagnia di assicurazioni e deve presentarla al Delegato Tecnico. La copertura assicurativa richiesta dal Comitato Organizzatore deve essere di almeno 1 milione di CHF; comunque si raccomanda che questa somma sia almeno di 3 milioni di CHF; questo importo può essere aumentato secondo le decisioni del Consiglio FIS (Coppa del Mondo, ecc.).
In aggiunta, la polizza deve esplicitamente includere l'assicurazione per responsabilità civile da parte di ogni persona accreditata, incluso gli atleti, nei confronti di tutti gli altri partecipanti, incluso, ma non limitatamente, i funzionari, i lavoratori in pista, gli allenatori, ecc.
- 212.3 L'Organizzatore, ovvero la Federazione Nazionale, può chiedere all'agenzia assicurativa della FIS di prevedere una polizza per la gara (a carico dell'Organizzatore), se l'organizzatore non ha la necessaria copertura assicurativa in essere.
- 212.4 Tutti i concorrenti partecipanti a gare FIS, devono essere coperti da polizza assicurativa per infortuni, sufficiente a coprire eventuali costi per incidenti, trasporto e soccorsi inclusi i rischi per infortunio durante la gara. Le Federazioni Nazionali sono ritenute responsabili per la stipula di un'assicurazione adeguata per i propri iscritti.
La Federazione o i suoi iscritti devono essere in grado di esibire in ogni momento prova effettiva dell'assicurazione stipulata nel caso la FIS, un suo rappresentante o il Comitato Organizzatore lo richiedesse.
- 212.5 Tutti gli allenatori e funzionari iscritti e inviati agli eventi FIS da una Federazione Nazionale deve possedere una copertura assicurativa infortuni e responsabilità civile verso terzi, in quantità sufficienti a coprire i costi degli incidenti, di trasporto e di salvataggio da danni causati. La Federazione Nazionale di Sci o i loro allenatori e funzionari devono essere in grado di mostrare la prova della rispettiva copertura assicurativa in qualsiasi momento su richiesta del FIS, uno dei suoi rappresentanti o il comitato organizzatore.

213 Programma

Gli organizzatori devono pubblicare un apposito programma delle gare inserite nel Calendario FIS, secondo il seguente schema:

- 213.1 Nome, data e luogo di gara, con informazioni dell'impianto di gara e la via migliore per arrivarci;
- 213.2 informazioni tecniche di ogni singola gara e requisiti richiesti per la partecipazione;
- 213.3 nomi dei principali ufficiali di gara;
- 213.4 orario e luogo per la prima riunione dei capisquadra e del sorteggio;
- 213.5 programma orario per il primo allenamento ufficiale e gli orari di partenza.
- 213.6 ubicazione del tabellone informativo ufficiale;
- 213.7 orario e luogo della premiazione;
- 213.8 termine ultimo per le iscrizioni e indirizzo dove inviarle, incluso telefono, telefax e indirizzo e-mail.

214 Presentazione

- 214.1 Il Comitato Organizzatore deve pubblicizzare l'evento attraverso un opuscolo che contenga le informazioni come all'articolo 213.
- 214.2 Gli organizzatori devono sottostare alle regole e decisioni prese dalla FIS per quanto riguarda la limitazione delle iscrizioni. Un'ulteriore riduzione delle iscrizioni può essere

possibile nel caso subentri quanto stabilito nell'articolo 201.1, a condizione che questo sia pubblicato sul programma della gara.

- 214.3 La cancellazione o lo spostamento ad altra data di una competizione o variazioni al suo programma devono essere comunicate immediatamente per telefono, fax o e-mail alla FIS, a tutte le Nazioni partecipanti e al Delegato Tecnico. La FIS deve approvare l'eventuale anticipazione di data di una gara.

215 Iscrizioni

- 215.1 Tutte le iscrizioni devono essere inviate al Comitato Organizzatore entro il termine ultimo stabilito. L'organizzatore deve avere la lista degli iscritti completa 24 ore prima del primo sorteggio.
- 215.2 Le Federazioni Nazionali non possono iscrivere lo stesso atleta a due gare nello stesso giorno.
- 215.3 Solo le Federazioni Nazionali hanno il diritto di fare delle iscrizioni internazionali. Ogni iscrizione deve specificare:
- 215.3.1 codice, cognome, nome, data di nascita, Federazione di appartenenza;
- 215.3.2 la definizione esatta della gara per la quale si fa l'iscrizione;
- 215.4 Per le iscrizioni ai Campionati del Mondo FIS di sci consultare il regolamento specifico per l'organizzazione dei Campionati del Mondo FIS di Sci.
- 215.5 L'iscrizione di un atleta ad una gara da parte della Federazione Nazionale, costituisce un contratto esclusivo fra l'atleta e l'organizzazione e deve seguire i principi della Dichiarazione degli Atleti.

216 Riunione dei capisquadra

- 216.1 Il programma deve riportare il luogo e l'ora della prima riunione dei capisquadra, così come del sorteggio. Durante la prima riunione devono essere fissate le seguenti riunioni dei capisquadra. Riunioni straordinarie devono essere comunicate con sufficiente anticipo.
- 216.2 Alla riunione non è permessa la sostituzione di un rappresentante di una Federazione con quello di un'altra Federazione.
- 216.3 L'organizzazione provvede all'accredito dei capisquadra e degli allenatori secondo le quote stabilite.
- 216.4 I capisquadra e gli allenatori devono seguire le regole del ICR ed obbedire alle decisioni della Giuria, comportandosi in maniera decorosa e con spirito sportivo.

217 Sorteggio

- 217.1 La lista di partenza per ogni gara viene stabilita secondo una specifica formula di sorteggio e/o a seconda del punteggio dell'atleta.
- 217.2 Verranno sorteggiate solo le iscrizioni scritte che sono pervenute in tempo al Comitato Organizzatore.
- 217.3 Se un concorrente non è rappresentato al sorteggio dal suo caposquadra o dal suo allenatore, verrà sorteggiato solamente se la sua partecipazione alla gara verrà confermata per telefono, fax, telegramma o e-mail entro l'inizio del sorteggio.
- 217.4 I concorrenti estratti che non partecipano alla gara verranno segnalati dal Delegato Tecnico sul suo rapporto, indicando se possibile le ragioni dell'assenza.

- 217.5 Al sorteggio devono essere invitati tutti i rappresentanti delle Nazioni presenti.
- 217.6 Se la gara deve essere spostata di più di un giorno, il sorteggio deve essere rifatto.

218 Pubblicazione dei risultati

218.1 La classifica ufficiale ed ufficiosa, deve essere pubblicata secondo i criteri specifici di quella disciplina.

218.1.1 Trasmissione dei risultati

Per tutte le competizioni internazionali, ci deve essere una comunicazione diretta tra Partenza ed Arrivo. Ai Giochi Olimpici Invernali la comunicazione deve essere assicurata da collegamenti fissi.

Nell'area di elaborazione dati è richiesto un accesso a internet (almeno con velocità ADSL) per gare di Coppa del Mondo, Campionati del Mondo e Giochi Olimpici.

218.2 I dati e le classifiche derivati da ogni gara FIS svolta sono di esclusiva proprietà della FIS. La Federazione ed il Comitato Organizzatore possono pubblicare questi dati, mentre la loro pubblicazione sul sito web è soggetta alle condizioni stabilite dal servizio di FIS Internet.

218.3 Politiche Internet FIS e scambio di dati relativi alle gare FIS

218.3.1 Generale

Come parte della promozione dello sci e snowboard, la Federazione Internazionale di Sci incoraggia e apprezza gli sforzi compiuti dalle associazioni nazionali di sci per fornire messaggi ed informazioni ai propri soci e tifosi. Un mezzo sempre più importante per questa divulgazione di informazioni è attraverso Internet.

La seguente politica è stata istituita al fine di aiutare le Federazioni Nazionali nella divulgazione e fornitura dei dati di gare FIS, e chiarire determinate condizioni che riguardano l'uso e la presentazione dei dati dalle competizioni FIS.

218.3.2 Dati calendario FIS

Il programma online "FIS calendar" è stato sviluppato per l'uso gratuito delle Federazioni Nazionali ed è disponibile sul sito FIS, alla sezione "member section".

218.3.3 Risultati e Classifiche

Le Federazioni Nazionali possono ottenere i risultati ufficiali, dopo che sono state approvate dall'Ufficio FIS di verifica dei punteggi. Questi dati saranno disponibili, su richiesta, presso il direttore di FIS IT (Information Technology) che fornirà le necessarie istruzioni e/o routine caso per caso. I risultati delle gare di Coppa del Mondo FIS includeranno un richiamo per i fornitori del servizio.

Le classifiche generali della varie Coppe saranno disponibili dopo aver ricevuto i dati dai fornitori dei servizi di classifiche in caso della Coppa del Mondo FIS, oppure saranno inseriti manualmente per la altre Classifiche di Coppa.

1. I risultati ed i dati dalle gare FIS possono essere utilizzati solo sui siti web delle Federazioni Nazionali, degli Organizzatori e dei partecipanti e non possono essere trasmessi per uso commerciale a terzi o altre organizzazioni.
La Federazione Nazionale può utilizzare i dati per valutare le prestazioni, ecc.

2. Le Federazioni Nazionali che desiderano visualizzare i risultati sul loro sito web, ma non hanno una struttura di database per caricare i dati, possono creare un link alla relativa pagina del sito FIS. Gli indirizzi esatti possono essere ottenuti presso il responsabile di FIS IT.

3. Un link sarà creato dal sito web FIS verso tutte le Federazioni Nazionali con un proprio sito web, così come per le industrie fornitrici di sci ed i principali siti web dei media, su richiesta. Un link reciproco al sito FIS dovrebbe essere creato.

218.3.4 Accesso ai risultati da parte degli Organizzatori

Gli organizzatori di gare di Coppa del mondo FIS possono ottenere i risultati ufficiali delle

loro gare dopo che sono stati approvati dalla procedura di verifica punti FIS. Il caricamento dei dati è una procedura automatizzata per le gare di Coppa del Mondo ed ha luogo immediatamente dopo la fine della gara. Il file pdf contiene i risultati e la classifica può essere scaricata da www.fis-ski.com seguito dal codice della disciplina e dal nome del luogo di gara: AL (alpino), CC (Fondo), JP (salto con gli sci), NK (combinata nordica); SB (snowboard), FS (Freestyle) ecc. La gara può essere identificata dal codice "codex" come pubblicato sulla pagina di dettaglio del calendario su www.fis-ski.com.

219 Premi

219.1 Il regolamento dettagliato circa le premiazioni viene pubblicato dalla FIS. I premi devono consistere in oggetto ricordo, diplomi, assegni o contanti. Non sono ammessi premi per record. Il Consiglio FIS decide in autunno il valore minimo e massimo del montepremi, un anno e mezzo circa prima della stagione agonistica. Gli organizzatori devono informare entro il 15 ottobre la FIS sull'ammontare del montepremi.

219.2 Se due o più atleti finiscono con lo stesso tempo o ottengono lo stesso punteggio, devono essere classificati a pari merito e riceveranno lo stesso premio, titolo o diploma. E' vietato il riconoscimento del titolo o del premio mediante sorteggio o disputa di una nuova gara.

219.3 Tutte le premiazioni devono essere fatte entro l'ultimo giorno di gare o serie di eventi.

220 I Dirigenti delle squadre, gli Allenatori, Personale di servizio, fornitori e rappresentanti delle ditte

Il regolamento viene applicato a tutte le discipline, tenendo in considerazione le diverse regole speciali.

220.1 Il Comitato Organizzatore di una manifestazione deve dare al Delegato Tecnico la lista delle persone accreditate per la gara.

220.2 Non è permesso ai fornitori ed al personale in servizio, fare pubblicità nelle aree riservate, o indossare del vestiario o usare attrezzature con marchi ben visibili non conformi a quanto stabilito nell'articolo 207.

220.3 I dirigenti delle squadre, il personale di servizio ed i fornitori accreditati ricevono dalla FIS un accredito ufficiale FIS e devono assolvere ai propri compiti specifici. Gli organizzatori possono accreditare a loro cura altri rappresentanti di ditte o persone importanti.

220.4 Solo le persone in possesso dell'accredito FIS o dell'accredito speciale rilasciato dagli organizzatori per l'accesso alle piste o ai trampolini, possono accedere alle piste e ai trampolini (secondo le regole specifiche di ogni disciplina).

220.5 I diversi tipi di accredito

220.5.1 I Delegati Tecnici, la Giuria e le persone menzionate nell'articolo 220 che esibiscono visibilmente l'accredito, hanno accesso alle piste e ai trampolini.

220.5.2 Il personale di servizio delle squadre ha il permesso di accedere all'area di partenza e a quelle di servizio in arrivo. Non può accedere alle piste ed ai trampolini.

220.5.3 I rappresentanti delle ditte accreditate a discrezione degli organizzatori, ma che non sono in possesso dell'accredito FIS, non possono accedere alle piste e alle zone di servizio riservate.

221 Servizio ed Esami Medici e Doping

221.1 Le Federazioni Nazionali sono responsabili della condizione fisica dei loro atleti. Tutti gli atleti, maschi e femmine, devono sottoporsi agli esami specifici per stabilire la loro salute medica. Questa valutazione deve essere fatta nella Nazione di appartenenza dell'atleta.

- 221.2 Su richiesta del Comitato Medico FIS o un suo rappresentante, l'atleta deve sottoporsi a esame medico prima o dopo la gara.
- 221.3 Il doping è vietato. Qualsiasi disobbedienza a queste regole verrà punita secondo il regolamento Anti-Doping della FIS.
- 221.4 Controlli anti-doping possono essere effettuati in qualsiasi gara FIS (come pure fuori dalle competizioni). Norme e procedure sono pubblicate nei regolamenti Anti-Doping FIS e nelle Linee guida procedurali FIS.
- 221.5 **Sesso dell'atleta**
Nel caso venga sollevato un reclamo o una protesta circa il sesso di un atleta, la FIS deve assumersi la responsabilità di fare i necessari passi per determinare il sesso dell'atleta.
- 221.6 **Servizi medici richiesti dagli organizzatori**
La salute e la sicurezza di tutti coloro che sono coinvolti in una gara FIS è il primario interesse di tutti gli organizzatori. Ciò include gli atleti, come anche i volontari, lavoratori in pista e gli spettatori.
La specifica composizione del sistema di assistenza medica dipende da diverse variabili:
– La dimensione e il livello della manifestazione che si terrà (Campionati del Mondo, Coppa del Mondo, Continental Cup, livello FIS, ecc.) insieme con gli standard locali medici di cura e la localizzazione geografica e le circostanze specifiche.
– La stima del numero di concorrenti, accompagnatori e spettatori
– Inoltre deve essere determinato la sfera di responsabilità per il servizio medico dell'organizzazione (atleti, accompagnatori, spettatori).
L'Organizzatore/il responsabile del servizio medico e di soccorso devono confermare al "Race Director" o al delegato tecnico che i servizi di soccorso richiesti sono in atto prima di iniziare l'allenamento ufficiale o la gara. In caso di incidente o problema che impedisce l'utilizzo del piano sanitario primario, il piano alternativo deve essere posto in essere prima di ricominciare l'allenamento ufficiale o la gara.
I requisiti specifici riguardanti i servizi, le risorse, il personale medico sono contenuti nei regolamenti delle varie discipline e la guida medica FIS contiene i regolamenti Medici e le linee guida.

222 Materiale di gara

- 222.1 Un concorrente può partecipare ad una gara FIS se è munito di attrezzatura conforme alle regole FIS. Un concorrente è responsabile dell'attrezzatura che usa (sci, snowboard, attacchi, scarpe, tuta, ecc.). È suo dovere accertarsi che il suo equipaggiamento sia conforme alle norme FIS e ai requisiti per la sicurezza generale e che sia efficiente.
- 222.2 Il termine "attrezzatura da gara" include tutti gli articoli che l'atleta usa durante la gara, incluso il vestiario o apparecchi tecnici. L'attrezzatura da gara forma un'unica unità funzionale.
- 222.3 Tutti i nuovi sviluppi nel campo dell'attrezzatura da gara devono essere approvati in anticipo dalla FIS.
La FIS non si assume alcuna responsabilità per innovazioni tecniche approvate e che al momento del loro uso si rivelino dannose per la salute o provochino incidenti.
- 222.4 Le innovazioni per la stagione invernale successiva devono essere presentate entro il 1° di maggio. Il primo anno le innovazioni vengono approvate solo provvisoriamente e devono venire confermate definitivamente prima dell'inizio della stagione agonistica seguente.
- 222.5 La Commissione per l'attrezzatura da gara pubblica il regolamento sui materiali dopo l'approvazione del Consiglio FIS (definizione o descrizione degli articoli che sono permessi).
Non sono permessi aiuti innaturali o artificiali che possano modificare la performance degli atleti e/o che possano costituire una variazione tecnica sulla loro predisposizione fisica, così come materiali che mettono in pericolo la salute del concorrente o che possano provocare incidenti.

222.6 **Controlli**

Prima e durante la stagione agonistica o in seguito a reclamo sottoposto al Delegato Tecnico, possono essere effettuati vari controlli a cura del Comitato per l'attrezzatura da gara o l'addetto ufficiale FIS al controllo dell'attrezzatura. Qualora dovesse essere rilevata una sicura violazione alle regole, l'attrezzatura deve essere confiscata immediatamente dai controllori o dal Delegato Tecnico alla presenza di testimoni e deve essere subito inviata alla FIS, che la sottoporrà ad un controllo finale da parte di un'autorità ufficialmente riconosciuta. La parte che ha ricevuto i reclami, dovrà sostenere i costi per gli accertamenti della violazione.

Nessun test di attrezzature o materiale in laboratori indipendenti possono essere richiesti a gare in cui un esperto tecnico FIS ha eseguito i controlli, a meno che si possa dimostrare che i controlli non sono stati effettuati secondo le regole.

222.6.1 In ogni gara FIS in cui sono nominati ufficiali esperti di misurazione FIS, che utilizzano strumenti di misurazione ufficiali FIS, il risultato delle misurazioni effettuate sono valide e ufficiali, a prescindere da misurazioni precedenti.

223 **Sanzioni**

223.1 **Condizioni generali**

223.1.1 *E' definibile come reato la condotta per la quale sia prevista l'applicazione di una sanzione o l'imposizione di una penalità, ossia:*

- violazione o inosservanza delle regole di gara, oppure
- la non conformità alle direttive impartite dalla giuria o da un singolo membro della stessa, in accordo con quanto previsto art. 224.2, oppure
- costituisce comportamento antisportivo.

223.1.2 *Anche le seguenti condotte vanno considerate come reati:*

- il tentativo di commettere un reato
- causare o facilitare altri a commettere un reato
- l'istigazione di altri a commettere un reato.

223.1.3 *Nel determinare se la condotta costituisca reato, va considerato:*

- se la condotta fosse intenzionale o meno
- se la condotta sia scaturita da una situazione contingente di emergenza.

223.1.4 Tutte le Federazioni Nazionali affiliate alla FIS, compresi i membri segnalati per l'accreditamento, debbono essere a conoscenza ed accettare queste regole e le sanzioni previste; è prevista il diritto di appello, in conformità a quanto stabilito dallo Statuto FIS e dal Regolamento ICR.

223.2 **Applicabilità**

223.2.1 *Persone*

Queste sanzioni si applicano a:

- ogni persona accreditata dalla FIS o dal Comitato Organizzatore di un evento previsto dal calendario FIS, che si trovi all'interno o all'esterno dell'area di gara, ed in ogni zona legata alla competizione
- ogni persona che si trovi nell'area di gara, anche se non accreditata.

223.3 **Sanzioni**

223.3.1 *La commissione di un reato prevede le seguenti ammende, a carico dell'autore dell'azione:*

- ammonizione, scritta o verbale
- ritiro dell'accredito
- mancato rilascio dell'accredito
- pena pecuniaria, per un importo massimo pari a 100.000 CHF.
- un tempo di penalizzazione

- 223.3.1.1 Le Federazioni Nazionali affiliate alla FIS sono responsabili del pagamento delle sanzioni e delle spese amministrative ad esse conseguenti, riguardanti i propri membri accreditati.
- 223.3.1.2 Le persone non comprese nella previsione dell'art. 223.3.1.1 sono comunque responsabili, nei confronti della FIS, per il pagamento di sanzioni e spese amministrative. Qualora queste persone non effettuino il pagamento, non avranno diritto ad alcun accredito per gare FIS, per il periodo di un anno.
- 223.3.1.3 Il pagamento delle sanzioni deve avvenire entro 8 (otto) giorni dalla loro imposizione.
- 223.3.2 *Ogni concorrente può essere assoggettato alle seguenti sanzioni accessorie:*
- squalifica
 - retrocessione della posizione di partenza
 - devoluzione/restituzione dei premi e indennità a favore degli organizzatori
 - sospensione dalle gare FIS.
- 223.3.3 Un concorrente è squalificato solo se il suo errore si tradurrebbe in un vantaggio per lui, per quanto riguarda il risultato finale, a meno che i regolamenti prevedano altro nel caso specifico.
- 223.4 Una giuria può imporre le sanzioni previste dagli articoli 223.3.1 e 223.3.2, sebbene non possa comminare una sanzione monetaria eccedente i 5.000 CHF, né squalificare l'atleta al di là dell'evento in cui ha commesso il reato.
- 223.5 **Possano essere assegnate le seguenti punizioni verbali:**
- ammonizione
 - ritiro dell'accredito, per le persone che non risultino iscritte dalla propria Federazione Nazionale
 - ritiro dell'accredito, per i soggetti accreditati dalla FIS
 - mancato rilascio dell'accredito, a partire dalla gara in corso per le persone che si trovano nell'area di gara o in altre postazioni ad essa connesse.
- 223.6 **Possano essere assegnate le seguenti punizioni, per iscritto:**
- multe pecuniarie
 - squalifica
 - retrocessione della posizione di partenza
 - sospensione dalla gara
 - ritiro dell'accredito, per le persone che risultano registrate dalla propria Federazione Nazionale
 - ritiro dell'accredito, per i soggetti accreditati dalla FIS
- 223.7 Le punizioni scritte devono essere notificate a colui che ha commesso il fatto sanzionabile (nel caso non sia un atleta), alla Federazione Nazionale a cui appartiene e al Segretario Generale della FIS.
- 223.8 Ogni squalifica deve essere annotata nel report che il TD e/o i giudici sono tenuti a compilare.
- 223.9 Tutte le sanzioni devono essere annotate nel report del TD.
- 224 Linee Guida Procedurali**
- 224.1 **Competenza della Giuria**
- La Giuria della manifestazione ha il diritto di imporre delle sanzioni, secondo quanto previsto dai precedenti articoli, con voto a maggioranza. In caso di parità, il parere del presidente di Giuria si rivela decisivo.
- 224.2 Nell'ambito delle aree di gara, in particolar modo nel corso dell'allenamento e della gara, ogni membro votante della Giuria è autorizzato a richiamare verbalmente o a ritirare l'accredito rilasciato per l'evento in corso.

- 224.3 **Reati collettivi**
Nel caso più persone commettano lo stesso reato, contemporaneamente e nelle stesse circostanze, la decisione presa dalla Giuria nei confronti di un singolo soggetto si estende anche agli altri. La decisione presa per iscritto deve indicare i nominativi di tutti i soggetti interessati, nonché la sanzione prevista per ognuno. La risoluzione deve essere notificata ad ogni interessato.
- 224.4 **Limitazioni**
Non sono sanzionabili gli autori di un reato, se lo stesso non viene segnalato entro 72 ore dal suo verificarsi.
- 224.5 Ogni persona che sia testimone di un presunto reato è tenuta a testimoniare ad ogni udienza indetta dalla Giuria; a quest'ultima è richiesto di tenere in considerazione tutti i fatti rilevanti.
- 224.6 La Giuria può confiscare quegli oggetti, il cui utilizzo configuri una violazione delle direttive sull'equipaggiamento.
- 224.7 Prima dell'imposizione di una sanzione (esclusi i casi del richiamo e del ritiro dell'accredito, secondo quanto previsto dagli articoli 223.5 e 224.2), al soggetto accusato del reato deve essere data la possibilità di difendersi nel corso di un'udienza, verbalmente o per iscritto.
- 224.8 **Tutte le decisioni vanno annotate per iscritto e debbono indicare:**
- 224.8.1 il presunto reato commesso
- 224.8.2 la prova del reato
- 224.8.3 la/e regola/e o direttiva/e della Giuria violata/e
- 224.8.4 la sanzione inflitta
- 224.9 La sanzione deve essere commisurata al reato. La portata della sanzione assegnata dalla Giuria deve tenere in considerazione tutte le circostanze attenuanti e aggravanti.
- 224.10 **Appello**
- 224.10.1 Eccetto quanto previsto dall'articolo 224.11, una sanzione comminata dalla Giuria è appellabile, secondo quanto previsto dalle disposizioni del Regolamento ICR.
- 224.10.2 Qualora l'appello non venga presentato entro il termine previsto dal Regolamento ICR, la decisione della Giuria diviene definitiva.
- 224.11 **Non è possibile presentare appello avverso le seguenti decisioni della Giuria:**
- 224.11.1 sanzioni orali comminate secondo gli articoli. 223.5 e 224.2;
- 224.11.2 ammende pecuniarie di importo inferiore a 1.000 CHF (mille franchi svizzeri) per il reato singolo e ulteriori 2.500 CHF per reati ripetuti dalla stessa persona.
- 224.12 In tutti i rimanenti casi, gli appelli vanno indirizzati alla Commissione d'Appello, come previsto dal Regolamento ICR.
- 224.13 La Giuria ha il diritto di sottoporre alla Commissione d'Appello indicazioni per sanzioni eccedenti la somma di 5.000 CHF e per sospensioni che vadano oltre la competizione in cui si è verificato il reato (articolo 223.4).
- 224.14 Il Consiglio FIS ha il diritto di sottoporre alla Commissione d'Appello annotazioni riguardanti sanzioni prese per iscritto dalla Giuria.
- 224.15 **Spese procedurali**

Le spese procedurali, inclusi i costi di trasporto (costo del procedimento), vanno calcolati secondo quanto previsto per i rimborsi spettanti al TD; tale costo è a carico dell'imputato. Qualora in appello venga ribaltata la decisione della Giuria, in toto o in parte, il costo viene imputato alla FIS.

224.16 **Esecuzione delle sanzioni pecuniarie**

224.16.1 La FIS svolge il ruolo di "sorvegliante" per quanto riguarda l'adempimento delle ammende pecuniarie e dei costi procedurali. Il costo della "sorveglianza" rientra tra quelli procedurali.

224.16.2 Ogni ammenda monetaria gravante sul soggetto che ha commesso il reato grava altresì in capo alla Federazione cui il soggetto appartiene.

224.17 **Fondo beneficiario**

Tutte le ammende monetarie pagate confluiscono nel Fondo Promozionale a favore dei Giovani, istituito dalla FIS.

224.18 Queste regole non sono applicabili per violazioni alle regole FIS Anti-doping.

225 **Commissione d'Appello**

225.1 **Nomine**

225.1.1 Il Consiglio FIS nomina un Presidente ed un Vice-Presidente della Commissione d'Appello scelti tra i membri del Sotto-Comitato per il Regolamento (o tra quelli del Comitato Disciplinare, qualora non sia costituito il primo). Il Vice-Presidente dirige la seduta, qualora il Presidente sia indisposto o tenuto ad astenersi.

225.1.2 Il Presidente nomina 3 membri, tra i quali può includere se stesso, per la Commissione d'Appello, scelti dal Sotto-Comitato per il Regolamento della Disciplina (o dal Comitato della Disciplina). Essa si riunisce nei casi in cui sia stato presentato un appello, o sia prevista un'audizione; le decisioni vengono prese a maggioranza.

225.1.3 Per evitare sia preferenze che pregiudizi, esistenti o possibili, i membri nominati a far parte della Commissione d'Appello non devono provenire dalla stessa Federazione Nazionale di cui fa parte l'imputato. Inoltre, tali membri sono tenuti a far presente, spontaneamente, l'eventuale esistenza di preferenze o pregiudizi, sia a favore che contro l'imputato. In presenza di preferenze o pregiudizi, il Presidente (o il Vice-Presidente, qualora riguardino anche il Presidente) è tenuto a escludere i membri interessati.

225.2 **Responsabilità**

225.2.1 La Commissione d'Appello è tenuta ad ascoltare quanto esposto dall'imputato o dal Consiglio FIS, in riferimento a decisioni assunte o a fatti accaduti e riportati dalla Giuria di gara, che suggerisca sanzioni più significative di quelle previste dal Regolamento sanzionatorio.

225.3 **Procedura**

225.3.1 La decisione in appello deve essere presa entro 72 ore dalla ricezione dell'appello, da parte del Presidente della Commissione d'Appello, a meno che tutte le parti presenti si accordino per ampliare il tempo dell'udienza.

225.3.2 Gli appelli e le risposte vanno presentati in forma scritta, inclusa qualsiasi prova che le parti intendono fornire, a supporto o in risposta a quanto preveda l'appello.

225.3.3 La Commissione d'Appello decide per quanto riguarda la sede e la formula dell'appello (conferenza telefonica, di persona o via mail).
I membri della Commissione d'Appello sono tenuti al rispetto della riservatezza sull'esito dell'appello fino a che la decisione non sia resa pubblica; essi sono tenuti a consultarsi solamente con gli altri membri della seduta durante le deliberazioni.

Il Presidente della Commissione d'Appello può richiedere di sentire altre persone di ognuna delle parti coinvolte, valutando che ciò non richieda mezzi sproporzionati.

225.3.4 La Commissione d'Appello decide riguardo all'imputazione delle spese d'appello, in base a quanto indicato dall'articolo 224.15.

225.3.5 La Commissione d'Appello può comunicare le proprie decisioni, oralmente, al termine dell'udienza. La decisione e le sue motivazioni vanno inoltrate per iscritto alla FIS, che provvederà a recapitarle alle parti interessate, alle Federazioni coinvolte e ai membri della Giuria, la cui decisione è stata appellata. Inoltre, la sentenza deve essere disponibile presso l'ufficio FIS.

225.4 **Appelli successivi**

225.4.1 Le decisioni della Commissione d'Appello possono essere appellata chiamando in causa il Tribunale della FIS, in accordo con l'articolo 52, 52.1 e 52.2 dello Statuto.

225.4.2 Il ricorso al Tribunale FIS va redatto per iscritto e presentato al Segretario Generale della FIS, in accordo con i limiti temporali previsti nell'articolo 52, 52.1 e 52.2 dello Statuto, dalla data della pubblicazione della sentenza della Commissione d'Appello.

225.4.3 La presentazione di un appello, sia alla Corte d'Appello che al Tribunale della FIS, non sospende l'applicazione della sanzione decisa dalla Giuria o dalla Commissione d'Appello.

226 **Violazione delle sanzioni**

Nel caso ci siano delle violazioni alle sanzioni imposte (in accordo con l'articolo 223 dell'ICR o i regolamenti Anti-Doping della FIS) il Consiglio può provvedere ad imporre ulteriori sanzioni che considera appropriate.

In questi casi, possono essere comminate una o più delle seguenti sanzioni:

226.1 **Sanzioni nei confronti di singoli individui:**

- un richiamo scritto

e/o

- un'ammenda monetaria non eccedente i 100.000 CHF

e/o

- sospensione dalle competizioni al livello punitivo successivo (ad esempio, qualora sia stata comminata una sospensione di 3 mesi per doping, il mancato rispetto comporterà 2 anni di sospensione; qualora sia stata comminata una sospensione di 2 anni per doping, il mancato rispetto comporterà la sospensione a vita)

e/o

- ritiro dell'accredito ai soggetti coinvolti

226.2 **Sanzioni nei confronti di una Federazione Nazionale di sci**

- ritiro dei fondi erogati dalla FIS a favore della Federazione Nazionale

e/o

- cancellazione delle future competizioni FIS nel Paese coinvolto

e/o

- cancellazione di tutti o parte dei diritti di appartenenza alla FIS, compresa la partecipazione a qualsiasi evento FIS, il diritto di voto al Congresso FIS, l'appartenenza ai Comitati FIS.

Regolamenti comuni per le gare di Combinata Nordica**500 Organizzazione****501 Il Comitato Organizzatore e gli Ufficiali****501.1 Membri**

- Direttore di gara
- Segretario/a di gara
- Direttore del trampolino
- Responsabile dei misuratori
- Responsabile dell'ufficio di calcolo
- Direttore di pista
- Responsabile del cronometraggio
- Responsabile dello stadio e dei controlli in gara
- Responsabile del servizio d'ordine
- Responsabile degli impianti tecnici
- Responsabile dei materiali e delle attrezzature
- Responsabile del servizio sanitario

Ulteriori funzionari di gara possono essere designati nel Comitato di Gara, qualora ciò si rendesse necessario ai fini della conduzione della competizione.

501.2 Gli ufficiali e i loro Doveri**501.2.1 *Il direttore di gara***

E' responsabile della preparazione di tutti gli aspetti tecnici ed amministrativi della competizione. Istruisce, dirige e coordina il lavoro di tutti i funzionari. Presiede le riunioni dei capisquadra in coordinazione con il Delegato Tecnico (TD) ed il Race Director (RD). Gestisce ed indirizza i compiti assegnati dalla Giuria in merito agli aspetti tecnici durante l'allenamento ufficiale e la competizione.

501.2.2 *Il segretario di gara*

E' responsabile per tutti gli aspetti amministrativi e di segreteria inerenti allo svolgimento della gara. A lui è affidata la preparazione e l'approntamento dei moduli, degli elenchi e delle tabelle nonché la redazione, la riproduzione e la diffusione delle liste di partenza e delle classifiche, dei verbali delle riunioni capisquadra e dei comunicati informativi. Riceve inoltre le eventuali proteste e funge da segretario della giuria.

501.2.3 *Il direttore del trampolino*

E' responsabile della preparazione del trampolino. Coordina e controlla il lavoro del responsabile della pista di lancio e del responsabile della pista di atterraggio. Durante l'allenamento ufficiale e la competizione rimane in continuo contatto con il direttore di gara e lo tiene informato relativamente alle condizioni del trampolino.

501.2.4 *L'addetto alla partenza*

Deve far sì che tutti gli atleti partano dal punto stabilito, secondo l'ordine di partenza ed entro i tempi stabiliti.

Qualora un atleta violi le regole della procedura di partenza, l'addetto alla partenza deve immediatamente informare la Giuria.

Ai Giochi Olimpici (OWG) ed ai Campionati Mondiali (WSC) è designato un giudice di partenza supplementare. Egli deve verificare che la procedura di partenza sia eseguita correttamente e senza trasgressioni. Deve assicurarsi che nessuna persona non autorizzata sia presente nella zona di partenza.

Ha autorità al di sopra dell'addetto di partenza e del suo assistente.

501.2.5 *Il responsabile della pista di lancio.*

E' responsabile della preparazione della pedana di lancio e del dente del trampolino. Egli assicura l'alta qualità di preparazione (meccanica o manuale) della traccia di partenza e assicura la presenza di attrezzature sufficienti per pulire la pista di partenza in condizioni particolari (ad esempio una forte nevicata). Durante la gara deve continuamente sorvegliare e controllare detta parte del trampolino. In caso di caduta di un atleta o in presenza di ostacoli sul tratto di lancio, le sue osservazioni sono importanti per la decisione che la Giuria deve prendere in merito all'eventuale ripetizione del salto. Qualora non si disponga di un semaforo di partenza automatico, un assistente del responsabile della pista di lancio si posiziona nella zona del dente del trampolino dando il segnale di via libera. L'assistente riceve il segnale dal direttore di gara.

501.2.6 *Il responsabile dell'atterraggio.*

E' responsabile per la preparazione della pista di atterraggio e del tratto di decelerazione mediante battitura e lisciatura per mezzo di sci adeguati (sci da discesa) o mezzi meccanici.

501.2.7 *Il responsabile degli apripista.*

Deve, immediatamente prima dell'inizio dell'allenamento e della competizione e durante tutto lo svolgimento della gara, organizzare e coordinare i salti di prova per testare la lunghezza della pedana di lancio. In caso di variazione delle condizioni meteorologiche (nevicata) durante la gara, deve garantire che gli apripista tengano i binari di partenza puliti dalla neve e scorrevoli.

Collabora in modo stretto con il direttore del trampolino e con il direttore di gara per individuare quanti apripista saranno necessari ed il momento nel quale dovranno essere impiegati.

L'organizzazione è responsabile di reperire otto (8) apripista qualificati ogni giorno. Questi ultimi non devono partecipare alla gara, ma devono essere iscritti dalle loro rispettive Federazioni Nazionali in accordo con il regolamento ICR art. 215. Tutti devono essere in grado di partire dal punto di partenza stabilito dalla giuria per la gara. La giuria può designare degli apripista aggiuntivi tra i concorrenti iscritti alla gara e non qualificati.

501.2.8 *Il responsabile dei misuratori.*

Le responsabilità di questa figura sono le seguenti:

- corretto posizionamento dei segni di distanza su entrambi i lati dell'area di atterraggio (articolo 514.1.1)
- posizionamento dei misuratori secondo le regole dell'ICR e del registratore di distanza (art. 514.1.3).

Egli deve sorvegliare il lavoro svolto dai misuratori, avendo l'accortezza di sistemare i misuratori con minore esperienza e preparazione nel tratto di atterraggio prima del punto P del trampolino. Deve costantemente sorvegliare sull'indicazione delle misure da parte dei misuratori e comunicare queste misure all'ufficio calcolo ed allo speaker.

Al fine di migliorare il livello qualitativo della misurazione della lunghezza, prima della gara, il capo misuratori deve istruire adeguatamente gli addetti circa il metodo mediante il quale sono rilevate le misure dei salti.

E' obbligatorio per ogni misuratore essere presente durante l'allenamento prima della competizione per ricevere le istruzioni dal capo misuratori. L'assenza durante il suddetto allenamento non consente al misuratore di operare come tale durante la gara.

501.2.9 *Il responsabile dell'ufficio calcolo.*

E' responsabile dell'individuazione dei risultati della gara. Insieme al suo assistente, provvede alla tempestiva raccolta dei dati per la definizione dei punteggi complessivi ed assicura la tempestiva e corretta effettuazione dei calcoli necessari a tale scopo. Insieme al responsabile dei cronometristi coordina la predisposizione della classifica finale ufficiale.

501.2.10 *Il direttore di pista*

E' responsabile della preparazione ottimale del tracciato di gara e deve avere le conoscenze relative all'utilizzo dei mezzi meccanici per la preparazione della pista in relazione alle varie condizioni di neve.

Deve avere una buona conoscenza delle regole di omologazione.

E' responsabile per la preparazione delle aree di test degli sci, della pista di riscaldamento,

di posizionare la segnaletica e le barriere di delimitazione in pista, delle misurazioni della temperatura, dei punti di pronto soccorso, dei punti di ristoro e le strutture per la rilevazione dei tempi intermedi.

Utilizza il personale addetto alla preparazione della pista e gli apripista per assicurare che il percorso sia nelle migliori condizioni possibili e deve inviare almeno due chiudi pista o un veicolo chiudi pista lungo il percorso dopo l'ultimo concorrente.

501.2.11 *Il responsabile dei cronometristi*

E' il responsabile del coordinamento e gestione dei funzionari che lavorano nell'area cronometraggio. Supervisiona i cronometristi che operano manualmente, i sistemi di cronometraggio elettronico, i punti di rilevazione dei tempi intermedi e il lavoro dei funzionari dell'ufficio calcolo. Coordina il lavoro dei giudici di partenza, di arrivo e del controllore all'arrivo di concerto con il responsabile dello stadio.

Supervisiona l'elaborazione dati e controlla la distribuzione e raccolta dei transponder.

501.2.12 *Responsabile dello stadio e dei controlli in gara*

E' il responsabile di tutte le attività nell'area dello stadio e dei controlli lungo il tracciato di gara; ciò include il controllo nell'accesso degli atleti alla partenza e dall'arrivo. E' responsabile per il posizionamento delle barriere di delimitazione, della segnaletica di gara e della marcatura della pista, della tracciatura delle linee di partenza e arrivo con il responsabile dei cronometristi. Decide, assieme al direttore di gara e al TD, sulla corretta collocazione dei controllori sul percorso, li informa sui propri doveri, li equipaggia con le schede per il controllo e di quanto necessario, e infine li assegna alla propria postazione. Al termine della gara raccoglie eventuali informazioni di interesse e le schede dei controlli, riportando alla Giuria eventuali incidenti.

Si coordina con il responsabile del controllo e sicurezza riguardo agli accessi allo stadio, nonché riguardo ai controlli da effettuarsi su concorrenti, allenatori, personale di servizio e stampa/media.

501.2.13 *Il responsabile del servizio d'ordine.*

Deve far sì che, tutte le persone che non siano coinvolte direttamente nello svolgimento della gara stazionino ad una distanza di sicurezza dalle aree e zone con accesso limitato sufficiente a garantire che tutti i concorrenti, i funzionari di gara e le ulteriori persone accreditate possano svolgere i loro compiti senza interferenze e distrazioni. Deve assicurare che soltanto il personale autorizzato abbia accesso a specifiche aree e zone di gara. Coordina la sua attività con il responsabile dello stadio, con il direttore del trampolino e con il direttore di pista. Alle gare OWG, WSC, JWSC e WC-NC è il responsabile della sicurezza e dell'accesso al percorso di gara e lungo lo stesso, all'area di preparazione delle squadre e allo stadio.

501.2.14 *Il responsabile delle attrezzature tecniche.*

E' responsabile per il controllo ed il corretto funzionamento di tutte le attrezzature tecniche e le strumentazioni utilizzate durante la competizione. In particolare deve assicurare il corretto funzionamento dei seguenti aspetti:

- strumenti per la misurazione ed indicazione della distanza del salto, della velocità di lancio e della velocità del vento;
- collegamenti interni a mezzo telefono o radio;
- visualizzazione elettronica del numero di partenza, lunghezza del salto, punteggio di stile e punteggio totale su tabellone luminoso di ogni atleta;
- equipaggiamento alla partenza e all'arrivo;
- il funzionamento efficiente delle casse acustiche nell'area di gara.
- Tutti i sistemi di raffreddamento artificiale della pista di partenza.

501.2.15 *Il responsabile del materiale*

Deve mettere a disposizione del direttore di gara tutte le attrezzature e tutti gli strumenti necessari per lo svolgimento della gara. Il responsabile del materiale deve anche lavorare in maniera coordinata con il direttore di gara prima della competizione per garantire che il materiale messo a disposizione sia a portata di mano ed in perfette condizioni durante la competizione.

501.2.16 *Il responsabile del servizio sanitario*

E' responsabile degli interventi di pronto soccorso di cui necessitano eventuali pazienti (atleti, spettatori, ufficiali, ecc....) sia durante l'allenamento ufficiale sia durante la gara. E' responsabile per la predisposizione di procedure di emergenza per il trasporto verso una struttura medica. Compito specifico è quello di garantire che adeguate squadre mediche e le necessarie dotazioni siano presenti sia durante l'allenamento ufficiale sia la competizione, al trampolino come sulla pista di fondo. Dettagli sui requisiti medici necessari sono contenuti nel capitolo 1 della Guida Medica FIS contenente norme mediche e linee guida.

502 La Giuria e l'Amministrazione di Gara (Competition Management)

502.1 La Giuria

502.1.1 La giuria è composta da:

- Delegato Tecnico (TD) FIS, col ruolo di presidente;
- Direttore di Gara;
- Assistente del Delegato Tecnico (TD Assistant).

502.1.2 I Compiti della giuria

La giuria deve assicurare che l'intera competizione, incluse le sessioni di allenamento ufficiali, vengano organizzate e svolte conformemente all'ICR.

La giuria deve decidere:

- in merito ad eventuali posticipi, interruzioni o cancellazione della competizione.
- riguardo tutti i reclami, squalifiche, sanzioni e problematiche non esaustivamente regolate dall'ICR che emergano durante la competizione
- sul controllo e, se conformi, sull'accettazione delle iscrizioni giunte in ritardo.

502.1.2.1 Compiti per la gara di salto

Decidere la massima lunghezza di partenza per i saltatori.

La lunghezza del tratto di lancio deve essere tale che durante l'effettuazione dei salti sia sfruttata tutta la superficie del trampolino.

Durante la gara, la Giuria ha l'obbligo di riunirsi quando un saltatore raggiunge il 95% della misura dell'HS (Hill Size) del trampolino, per valutare come la serie di salti debba continuare. La giuria deve decidere se, per il completamento della serie in corso, sia possibile mantenere la stessa velocità del tratto di lancio, oppure se occorra annullare la serie e ripeterla con partenza da una pedana più bassa rispetto a quella usata. Nel caso in cui la lunghezza dei salti effettuati dovesse risultare troppo corta, la serie in questione può essere interrotta, annullata e si può dar inizio ad una nuova manche con partenza da un punto superiore.

Nelle manifestazioni in cui il cosiddetto "Wind/Gate Compensation System" è utilizzato, la lunghezza del tratto di partenza può anche essere cambiato all'interno della manche di gara (vedi articolo 525.1.2).

Decidere in quale corridoio di vento (limite minimo/massimo di velocità) un saltatore sia autorizzato a partire.

Relativamente all'ordine di partenza di un atleta che sia arrivato in ritardo alla partenza per cause di forza maggiore oppure relativamente alla ripetizione di un salto per un atleta che fosse stato ostacolato (vedi articolo 522.4).

Qualora la giuria non sia in grado di prendere tale decisione immediatamente, il salto o la ripetizione possono essere provvisoriamente autorizzati. La decisione a riguardo di quanto sopra deve essere annunciata pubblicamente.

Sostituzione ed iscrizioni in ritardo vedi art. 522.4

502.1.2.2 Compiti per la gara di fondo

Nel caso la temperatura, misurata nel punto più freddo del percorso, sia inferiore a -20° C, la competizione può essere posticipata o annullata dalla giuria.

Con condizioni difficili climatiche (ad esempio vento forte, alta umidità dell'aria, abbondanti neviccate o alta temperatura) la Giuria può, consultando i Capi Squadra delle Nazioni ed il capo del servizio medico e di soccorso, rinviare o annullare la competizione.

La stessa può far disputare la competizione su un tracciato di riserva, qualora quello omologato non risulti agibile a causa della carenza di neve.

502.1.3 **Decisioni della giuria**

Tutte le decisioni della giuria avvengono con votazione pubblica, cui segue la redazione di un verbale relativo alle delibere assunte. Ogni membro ha un (1) voto. Le decisioni vengono prese a maggioranza semplice o assoluta.

I membri devono votare (a favore o contro a quanto proposto, non è consentito astenersi). Fa eccezione il caso in cui un membro è impossibilitato a votare a causa di "forza maggiore". In caso di parità, il presidente di giuria ha voto decisivo.

502.2 **L'Amministrazione di Gara (Competition Management)**

502.2.1 *Alle gare OWG, SWC, WC-NC e GP-NC il Competition Management è composta da:*

- Race Director (RD) FIS;
- Delegato Tecnico (TD) FIS;
- Direttore di Gara.
- Direttore di Pista.
- Assistente del Delegato Tecnico (TD Assistant);
- Assistente del Race Director (RD Assistant);
- Controllore Attrezzatura tecnica

502.2.2 *Alle gare COC-NC il Competition Management è composta da:*

- Coordinatore COC-NC FIS;
- Delegato Tecnico (TD) FIS;
- Direttore di Gara.
- Direttore di Pista.
- Assistente del Delegato Tecnico (TD Assistant);

502.2.3 *Alle Universiadi Invernali (UWG) la Giuria è composta da:*

- Delegato Tecnico (TD) designato da FIS che è il presidente di giuria;
- Assistente del Delegato Tecnico (TD Assistant) designato da FIS;
- Race Director FISU designato dalla stessa FISU;
- Direttore di Gara.
- Direttore di Pista (è membro di giuria solo per la parte fondo).

503 **Ufficiali FIS per la Giuria e il Competition Management**

Normalmente i membri della giuria dovranno arrivare presso la località di gara con sufficiente anticipo, per avere 2 giorni lavorativi pieni prima del primo giorno di gara.

Il TD è responsabile che tutti i compiti della Giuria siano svolti e dovrebbero distribuire i compiti tra i membri della giuria secondo le loro capacità ed esperienza.

I membri della giuria dovrebbero essere in grado di sciare sul percorso di gara e dare un giudizio in merito alla sua preparazione.

503.1 **Il Delegato Tecnico (TD) FIS**

503.1.1 Per tutte le gare di combinata nordica inserite nel calendario FIS sono designati dei Delegati Tecnici (per quanto attiene alle modalità di designazione, vedi art. 505). Il TD deve garantire che la gara a lui affidata sia svolta in conformità alle norme del Regolamento Internazionale di gara (ICR) ed alle disposizioni delle singole manifestazioni.

Alle gare OWG, WSC, JWSC, WC-NC, GP-NC e COC-NC egli non dovrebbe appartenere alla Federazione di Sci della Nazione che ospita la manifestazione. Comunque il Consiglio FIS può fare eccezioni a tale regola.

Il TD è subordinato alle istruzioni del Comitato per la Combinata Nordica della FIS e deve essere in possesso di una licenza valida al momento in cui assume tale incarico.

503.1.2 *Requisiti e Addestramento*

Un candidato TD deve aver un'ampia esperienza in ruoli di supporto ai funzionari di gara e deve anche essere in grado di parlare in modo corrente nella lingua ufficiale della FIS, l'inglese. Le richieste relative all'addestramento dei candidati TD devono essere presentate dalle rispettive Federazioni di Sci al Sub Comitato per gli Ufficiali di Gara, le Regole ed il Controllo per il vaglio. L'addestramento dei candidati si articola nella partecipazione a due

seminari FIS consecutivi. All'inizio del periodo di addestramento il candidato in questione non deve aver ancora superato l'età di 43 anni. In casi adeguatamente motivati, il Comitato per la Combinata Nordica FIS può concedere eccezioni a questa regola, qualora ciò fosse esplicitamente richiesto da parte delle singole Federazioni Nazionali di Sci.

Per l'addestramento dei TD trovano applicazione le direttive apportate a tale scopo da parte della FIS. Il candidato TD non ha alcun diritto al rimborso delle spese derivanti dalla partecipazione al suddetto programma d'addestramento.

503.1.3 *Esame e licenza*

Dopo aver completato l'intero programma d'addestramento ed aver partecipato al primo seminario FIS, il candidato è ammesso all'esame per TD.

Dopo aver superato con successo il suddetto esame, al candidato TD è rilasciata la licenza per TD, sotto forma di un libretto come tessera.

Dopo aver superato con successo il secondo seminario FIS e l'esame, il libretto è dichiarato valido ed il nuovo TD riceve un distintivo da TD. Tra il primo ed il secondo seminario il candidato TD deve svolgere delle esercitazioni pratiche, attraverso delle gare nazionali.

503.1.4 *Corsi di aggiornamento e scadenza della licenza.*

Ogni TD in possesso della licenza deve partecipare, almeno una volta ogni due anni, ad un corso di aggiornamento che viene organizzato dalla FIS.

Qualora un TD non svolga, nel corso di due anni consecutivi, alcuno degli incarichi di TD a lui conferiti senza una motivazione, la licenza rilasciatagli perde la sua validità. Al TD in questione potrà essere nuovamente conferito tale incarico soltanto dopo che la FIS abbia ricevuto una lettera di supporto al reintegro del TD da parte del responsabile degli ufficiali di gara della relativa Federazione Nazionale e abbia partecipato con successo, ad un nuovo corso per TD della FIS e che il responsabile del corso d'addestramento abbia verificato la positiva partecipazione del TD in un seminario di certificazione per FIS TD.

Al raggiungimento dell'età di 65 anni la qualifica di TD perde automaticamente validità.

503.1.5 *Compiti del Delegato Tecnico.*

503.1.5.1 *Prima della gara*

Il TD deve, con sufficiente anticipo rispetto alla data di svolgimento della manifestazione, mettersi in contatto con il Comitato Organizzatore per verificare lo stato di avanzamento dei preparativi. Egli deve recarsi sul luogo della gara sufficientemente in anticipo al fine di poter verificare accuratamente la preparazione del trampolino, della pista di fondo e tutti gli aspetti organizzativi (art. 503).

Il TD deve prendere visione della documentazione d'omologazione del/i trampolino/i e delle piste di sci di fondo su cui dovrà svolgersi la gara. E' responsabilità degli organizzatori fornire al TD una copia del certificato d'omologazione, senza che egli debba esplicitamente richiederlo.

Nell'ambito dei controlli che il TD dovrà eseguire, egli deve dedicare particolare attenzione ai seguenti aspetti:

- qualità dell'organizzazione della gara (condizioni di soggiorno, vitto, trasporti, predisposizioni e condizioni di lavoro per i media e preparazione della riunione dei capisquadra);
- trampolini (preparazione, conformità dei profili nella loro esecuzione definitiva rispetto ai dati riportati nei certificati, sicurezza degli atleti, strumenti di misurazione);
- modalità tecnico-organizzative previste per lo svolgimento delle gare di salto. Il TD deve verificare le condizioni di lavoro per giudici, misuratori e personale dell'ufficio calcoli; deve inoltre valutare i collegamenti telefonici e radio, la tribuna per gli allenatori, il tabellone per la presentazione dei risultati, le luci del semaforo, il controllo della partenza, il servizio di pronto soccorso ed il controllo degli spettatori con la delimitazione delle aree;
- controllo di tutti i servizi tecnici
- controllo del tracciato per il fondo, dello stadio, della conformità del tracciato ai profili, il layout dello stadio, le zone di partenza e arrivo e la delimitazione di tutte queste zone;
- controllo tecnico riguardo alla pianificazione organizzativa della gara di fondo (cronometraggio, controllo video, foto-finish);
- il programma della gara (orari degli allenamenti, riunioni dei capisquadra, sorteggi, orari di svolgimento delle prove agonistiche, controllo antidoping, controllo equipaggiamento e cerimonia di premiazione);

- Giuria: condizioni di lavoro, identificazione, comunicazione
- controllo circa l'assicurazione sulla responsabilità (art.212.2).

Il TD ha il diritto di richiedere l'assistenza del Comitato Organizzatore relativamente a tutte le problematiche inerenti allo svolgimento del suo incarico. Il TD deve essere in grado di percorrere con gli sci la pista di fondo e formulare un giudizio sulla sua preparazione.

503.1.5.2 *Durante la gara*

503.1.5.2.1 *Gara di Salto*

È compito del TD garantire che la gara sia effettuata in conformità con le regole dell'ICR.

- Controllare le sostituzioni e le iscrizioni in ritardo, art. 522.4
- Decidere su tutte le infrazioni segnalate comprese quelle dell'ICR 207 e le partenze in ritardo (se la forza maggiore è stata la ragione per la partenza in ritardo), art. 525.1.13
- Informare le squadre sulle decisioni della Giuria
- Decidere in merito alle proteste valide
- Documentare le decisioni della giuria con prove utilizzabili in caso di appello

Il TD deve trovarsi nel luogo di gara per tutta la durata di quest'ultima e deve stazionare prevalentemente sulla torre dei giudici di salto. E' essenziale che il TD possa avere una comunicazione diretta con gli altri membri della Giuria, in modo da consentire in qualsiasi momento alla Giuria di prendere rapidamente le opportune decisioni.

Subito dopo la fine della competizione deve controllare che la classifica del salto e l'ordine di partenza della gara di fondo siano esatti (metodo Gundersen).

503.1.5.2.2 *Gara di Fondo*

Nel giorno della competizione il TD deve essere aggiornato, in tempo utile, sullo stato di preparazione dell'area del fondo. Deve verificare se la gara inizia come da programma (stadio e preparazione della pista, condizioni meteo, squadre in loco?). Deve controllare accuratamente partenza e arrivo, supervisionare la procedura di partenza ed essere in contatto con tutti i membri della giuria. Nelle competizioni con partenza in linea (Mass start) deve controllare, immediatamente dopo la gara di fondo, la classifica e l'ordine di partenza della prova di salto.

503.1.5.3 *Dopo la gara*

Subito dopo la gara, il TD è responsabile della riunione finale di Giuria, dove la conclusione della gara o le decisioni delle proteste sono preparati per iscritto. Il TD deve preparare il suo rapporto TD entro i 3 giorni dopo la gara. Tale relazione comprende una raccolta completa dei verbali di tutte le riunioni e le decisioni della giuria. Questo rapporto è disponibile on-line.

503.2 **FIS Race Director (RD)**

Questo professionista è nominato dalla FIS per le competizioni di categoria più elevata (vedi articolo 502.2.1). Deve essere in possesso della licenza di Delegato Tecnico per la Combinata Nordica.

503.2.1 *I Compiti del Race Director (RD) includono:*

- Rappresentare gli interessi della FIS;
- Programmare e condurre le ispezioni;
- Supervisionare che tutti gli aspetti del contratto con gli organizzatori siano correttamente rispettati;
- Controllare il corretto funzionamento della manifestazione secondo le norme e linee guida della FIS e relazionare al capo della Combinata Nordica ovvero al Comitato Tecnico;
- Responsabilità per il coordinamento di tutte le persone e le parti coinvolte.
- Coordinare le decisioni in materia di rinvii e sostituzioni di una gara dopo la cancellazione.

Il RD ha l'autorità di chiedere al Comitato Organizzatore ogni supporto giudicato necessario per adempiere ai compiti a lui assegnati.

503.3 **Assistente del TD (TD Assistant)**

- 503.3.1 *L'Assistente del TD deve essere in possesso della licenza di Delegato Tecnico della combinata nordica.*
In aggiunta, egli è responsabile per le seguenti funzioni specifiche inerenti al salto:
- Responsabile della corretta e giusta preparazione delle strutture per l'area atleti, la seggiovia, l'area di riscaldamento, l'area di partenza, di lancio, stacco, volo e decelerazione;
 - Ispezione dei principali impianti di sicurezza (protezioni, recinzioni)
 - Contatto costante con gli allenatori;
 - Collaborazione alla stesura del report del TD, con ogni commento aggiuntivo considerato rilevante;
- 503.3.2 *Per il fondo:*
- controllo della lunghezza del percorso, delle strutture e del funzionamento degli apparecchi posti lungo il tracciato di gara, secondo quanto previsto nel rapporto del TD; inoltre, controllo delle installazioni previste nelle aree di partenza e arrivo;
 - Controllare l'ordine di partenza, la funzionalità delle procedure di partenza;
 - controllare i supporti fissi sul tracciato durante la competizione;
 - valutazione dei verbali di controllo degli addetti posizionati lungo pista;
 - controllo dell'equipaggiamento di gara e marchi commerciali;
 - Ulteriori compiti previsti dalla giuria.
- 503.4 Assistente del Race Director (RD Assistant)**
- Questo professionista è nominato dalla FIS per le competizioni di categoria più elevata (vedi articolo 502.2.1). Deve essere in possesso della licenza di Delegato Tecnico per la Combinata Nordica. Sarà nominato dal Race Director per compiti specifici. Comunque è necessario che arrivi sul sito di gara almeno 1 giorno in anticipo rispetto al primo giorno di allenamento ufficiale (in coordinazione con il TD).
- Inoltre, egli è responsabile per i seguenti compiti:
- posizionamento delle fotocellule in pista di lancio per la misurazione della velocità degli atleti e degli strumenti di misurazione della velocità del vento;
 - controllo e monitoraggio della strumentazione tecnica per le prove di salto e di fondo;
 - Coordinare e dirigere la procedura di partenza per le prove di salto e di fondo;
 - controlla la preparazione del tracciato del fondo e la rispondenza dello stesso ai parametri regolamentari.
 - verificare accuratamente la preparazione del trampolino, della pista di fondo e tutti gli aspetti organizzativi.
- 503.5 Coordinatore COC-NC**
- Questo ufficiale è nominato dalla FIS per le gare di COC-NC (vedi articolo 502.2.2). Deve essere in possesso della licenza di Delegato Tecnico per la Combinata Nordica.
- 503.5.1 *I compiti del Coordinatore COC-NC includono:*
- Rappresentare gli interessi della FIS;
 - Supervisionare che tutti gli aspetti del contratto con gli organizzatori siano correttamente rispettati;
 - Controllare il corretto funzionamento della manifestazione secondo le norme e linee guida della FIS e relazionare al capo della Combinata Nordica ovvero al Comitato Tecnico;
 - Responsabilità per il coordinamento di tutte le persone e le parti coinvolte.
 - Coordinare le decisioni in materia di rinvii e sostituzioni di una gara dopo la cancellazione.
- Ha l'autorità di chiedere al Comitato Organizzatore ogni supporto giudicato necessario per adempiere ai compiti a lui assegnati.
- 503.6 Addetto controllo materiale (Equipment Controller)**
- Questi professionisti sono nominati dalla FIS per le competizioni di coppa (WC, COC e SGP) (vedi articolo 502.2.1). Deve essere in possesso della licenza di Delegato Tecnico per la Combinata Nordica.
- 503.6.1 *I compiti dell'Addetto al Controllo materiale sono:*

Salto

- Responsabilità per la corretta preparazione e manutenzione dei dispositivi di controllo del materiale necessari.
- Controlla l'attrezzatura, registra ogni violazione e redige un rapporto alla Giuria.

Sci di Fondo

- Coordinare e controllare la procedura di partenza
- Ulteriori compiti definiti dalla Giuria.

504 Giudici e Arbitri

504.1 Salto

504.1.1 *Giudici di salto*

I compiti, la formazione e le nomine dei giudici di salto sono descritte nel libro III del regolamento ICR, articolo 404 e 405. Le nomine per le gare di combinata nordica sono coordinate con il Sotto Comitato per Ufficiali, Regole e Controlli della Combinata Nordica e Salto Speciale.

504.1.2 *Arbitri addetti alla misurazione della lunghezza dei salti (misuratori)*

In occasione di tutte le gare di salto con gli sci iscritte nel calendario FIS, la lunghezza dei salti è individuata dai misuratori (vedi art. 506.1.2.1).

Ogni Federazione partecipante alla manifestazione può delegare un proprio misuratore, premesso che l'interessato abbia la necessaria qualifica ed abbia già svolto le mansioni di misuratore in occasione dell'allenamento ufficiale. I misuratori provenienti da Paesi diversi da quello che ospita la gara non hanno diritto al rimborso, da parte dell'organizzazione della manifestazione, delle spese a loro derivanti dall'espletamento di quest'incarico.

504.1.2.1 *I misuratori*

Essi stazionano in prossimità delle postazioni loro assegnate dal responsabile e direttamente dietro i cartelli predisposti per l'indicazione della lunghezza dei salti su uno dei due lati del tratto di atterraggio. Nei casi in cui vengano designati gli addetti provenienti da paesi diversi da quello che ospita la gara, a quest'ultimi debbono essere assegnate, mediante sorteggio da svolgersi sotto la sorveglianza del responsabile della misurazione, le postazioni situate nel tratto d'atterraggio che si estende dal punto P fino al punto K.

Il tratto di misurazione assegnato a ciascun addetto non deve superare i seguenti limiti:

- fino al 60% dell'HS ogni 5 metri;
- dal 60% fino all'80% dell'HS ogni 4 metri,
- dall'80% fino al 100% dell'HS ogni 3 metri

Ogni addetto alla misurazione deve tenere sotto controllo soltanto il tratto di misurazione a lui assegnato ed indicare tempestivamente all'addetto alla registrazione delle lunghezze dei salti il punto preciso di atterraggio dell'atleta (come da articolo 514.1.3), indipendentemente dalle azioni degli addetti che stazionano nei tratti adiacenti al suo.

In occasione di gare OWG, WSC, JWSC, WC-NC, SGP-NC e COC-NC è prevista la misurazione dei salti mediante impianto video elettronici e gli addetti alla misurazione che stazionano nel tratto presidiato da tale impianto intervengono soltanto in caso di guasto dell'impianto. Pertanto, i tratti di misurazione assegnati agli addetti possono essere lunghi fino a massimo 10 metri e gli addetti debbono stazionare in un punto leggermente elevato sul lato del tratto di atterraggio. Inoltre, il tratto di atterraggio deve essere contrassegnato da linee trasversali ad una distanza di 5 metri l'una dall'altra.

In occasione di gare OWG, WSC, WC-NC, SGP-NC la misurazione può essere effettuata senza misuratori, nel caso in cui può essere assicurata la registrazione di ogni salto.

504.1.2.2 *L'addetto alla registrazione della lunghezza dei salti*

Assume la posizione più adatta sul lato opposto a quello su cui stazionano i misuratori. Egli è responsabile per la corretta messa a verbale e trasmissione delle lunghezze dei salti indicati dai misuratori. Al termine della competizione il verbale originale contenente le lunghezze dei salti eseguiti deve essere consegnato al Segretario di Gara per la successiva elaborazione e verifica finale a cura dell'ufficio calcoli.

504.2 Fondo

504.2.1 Addetto alla partenza del Fondo

Lo starter deve garantire che tutti i requisiti richiesti siano soddisfatti in modo che tutti i concorrenti possono partire al loro giusto tempo.

504.2.2 Giudice d'arrivo

E' responsabile della rilevazione dell'ordine nel quale i concorrenti tagliano il traguardo, mediante l'utilizzo di una lista e di un registratore vocale tascabile. Al termine della gara consegna il tutto al Responsabile del cronometraggio.

504.2.3 Addetto all'arrivo

Dopo l'arrivo, l'addetto all'arrivo controlla gli atleti per assicurarsi che essi abbiano attraversato la linea del traguardo.

505 Nomine, Rimborsi ed Assicurazione dei funzionari di gara

505.1 Nomine

La FIS può nominare alcuni ufficiali di gara per le competizioni Internazionali di Combinata Nordica. Un giudice di Salto non può essere designato ad una gara dove un parente partecipa come atleta (nonno, padre, figlio, fratello, sorella, marito, moglie).

505.1.1 Giochi Olimpici Invernali (OWG), Campionati Mondiali FIS (WSC), Campionati Mondiali Juniores FIS (JWSC),

Per OWG e WSC:

- TD
- RD
- Assistente del TD
- Assistente del RD
- Responsabile Controllo Materiali
- Responsabile dei Misuratori¹
- sei Giudici di Salto¹

I 5 giudici nominati (in base ad un sorteggio che preveda una continua rotazione dei giudici tra le diverse competizioni) officiano alle gare di salto degli OWG e WSC per cui sono stati designati.

Il 6° giudice agisce come giudice di partenza o di caduta (decisione della Giuria).

505.1.2 Campionati Mondiali Juniores (JWSC)

- TD
- Assistente TD
- Responsabile Controllo Materiali
- Responsabile dei misuratori¹
- cinque giudici di salto¹

La designazione di tutti i funzionari per le competizioni è avallata dal Consiglio FIS.

I giudici di salto designati devono appartenere a Federazioni Nazionali diverse. Uno tra essi dovrebbe far parte della Federazione Nazionale del Paese organizzatore.

505.1.3 Coppa del Mondo (WC-NC), Gran Prix Estivo (GP-NC)

- TD
- RD
- Assistente del TD
- Assistente del RD
- Responsabile Controllo Materiali
- quattro giudici di salto stranieri e
- un giudice di salto nazionale

¹ Vedi nomine su ICR, libro III per il Salto Speciale.

Il Sottocomitato per gli Ufficiali, Regolamenti e Controlli della Combinata Nordica nomina sia il TD che l'Assistente TD e determina le quattro nazioni che possono nominare i propri giudici qualificati per presiedere alla gara.

La Federazione Nazionale ospitante la gara dovrà nominare il rimanente Giudice di Salto tra quelli inseriti nella lista dei qualificati.

La nomina dei giudici di salto viene effettuata in coordinazione con il Sottocomitato Ufficiali, Regolamenti e Controlli del Salto Speciale.

505.1.4 *Continental Cup (COC-NC)*

- TD
- Assistente TD
- un giudice di salto straniero
- quattro giudici di salto provenienti dal Paese organizzatore

Il Sottocomitato per gli Ufficiali, Regolamenti e Controlli della Combinata Nordica nomina il TD e l'Assistente TD e determina quale Federazione Nazionale Straniera può nominare il proprio giudice qualificato per presiedere alla gara. La Federazione Nazionale ospitante la gara dovrà nominare i 4 Giudici di Salto rimanenti.

La nomina dei giudici di salto viene effettuata in coordinazione con il Sottocomitato Ufficiali, Regolamenti e Controlli del Salto Speciale.

505.1.5 *Gare Internazionali FIS di Combinata Nordica*

- TD

Il Sottocomitato per gli Ufficiali, Regolamenti e Controlli della Combinata Nordica nomina il TD. La nomina dell'Assistente TD e dei cinque giudici di salto è di competenza della Federazione Nazionale ospitante la gara.

Il TD, il suo Assistente e i cinque Giudici di Salto devono possedere una Licenza FIS in corso di validità al momento della gara.

505.2 Nomina di sostituti

Nel caso in cui un funzionario di gara nominato dalla FIS non sia in grado di essere presente alla gara e di rispettare l'assegnazione (per causa di forza maggiore), dovrà essere sostituito. Per le gare OWG, WSC, JWSC, WC-NC, GP-NC e COC-NC la nomina del sostituto è effettuata dall'ufficio FIS.

505.3 Rimborsi spese

Il Comitato Organizzatore della competizione è tenuto al pagamento o rimborso delle spese di viaggio e alloggio per i seguenti importi:

505.3.1 *Spese di viaggio*

- tariffa ferroviaria di 1° classe
- tariffa aerea per le lunghe distanze (classe economica)
- o CHF 0,70 al chilometro per viaggi in macchina
- e/o CHF 0,70 al chilometro per viaggi in macchina (spese auto da e per l'aeroporto)
- costi di parcheggio

Prima di intraprendere la trasferta, il funzionario designato deve concordare con gli organizzatori le modalità di viaggio (treno, aereo o macchina).

Se il pernottamento durante il viaggio da e per l'incarico è necessario, questo deve essere giustificato e rimborsato separatamente.

505.3.2 *Diaria giornaliera*

Diaria di CHF 100 per giorno di viaggio per raggiungere e lasciare la località della competizione. All'Assistente del RD, al TD e all'Assistente del TD, per le gare ai OWG, WSC, JWSC, WC-NC, GP-NC e COC-NC, è previsto un ulteriore rimborso di CHF 100.- al giorno, per ogni giorno di durata dell'evento.

505.3.3 *Alloggio*

Stanza e pasti gratuiti in un hotel consono all'evento.

La permanenza alla gara viene coordinata con il Comitato Organizzatore, includendo sia i giorni di allenamento ufficiale sia quelli delle competizioni.

505.3.4 *Costi per il visto*

I costi per ottenere i visti devono essere pagati dagli organizzatori. Il rimborso dei costi comprende spese di viaggio per l'ambasciata o consolato secondo l'art. dell'ICR. 505.3.1; le spese di viaggio e le spese di visto su ricevuta.

505.4 I rimborsi delle spese sopra menzionati si applicheranno alle gare ed agli ufficiali di gara sotto riportati:

505.4.1 *Giochi Olimpici Invernali (OWG), Campionati Mondiali FIS (WSC)*

- TD
- Assistente del TD
- Assistente del RD
- Responsabile dei Misuratori
- sei Giudici di Salto

505.4.2 *Campionati Mondiali Juniores (JWSC)*

- TD
- Assistente TD

Ai Campionati Mondiali Juniores i rimborsi in accordo con i regolamenti specifici per gli JWSC, verranno applicati a:

- Responsabile dei misuratori
- cinque giudici di salto

505.4.3 *Coppa del Mondo (WC-NC), Gran Prix Estivo (GP-NC)*

- TD
- Assistente TD
- Assistente del RD
- quattro giudici di salto stranieri

505.4.4 *Continental Cup (COC-NC)*

- TD
- Assistente TD (del Paese Ospitante)
- un giudice di salto straniero

505.4.5 *Gare Internazionali FIS*

- TD

505.4.6 *Nomine Nazionali per Ufficiali FIS a gare internazionali di Combinata Nordica*

L'organizzatore deve provvedere almeno alle spese di viaggio, a vitto e alloggio durante la gara in accordo con i regolamenti nazionali.

506 Riunioni dei capisquadra (Team Captain's Meeting)

506.1 Procedura

Per ogni competizione viene svolta una riunione dei capisquadra, che dovrebbe aver luogo il giorno precedente all'allenamento ufficiale e prima della gara.

Data, orario e luogo della riunione vanno pubblicati nel programma della gara (articolo 216). In linea di principio sono ammessi a presenziare alla riunione due rappresentanti per ogni squadra.

Ai OWG, WSC, WC-NC e JWSC vanno indicati i posti a sedere delle diverse squadre.

Ai OWG, WSC, WC-NC e JWSC la riunione deve essere svolta in lingua inglese.

Dovrebbero essere fornite traduzioni supplementari in altre lingue.

506.2 Ordine del giorno (Agenda)

In occasione della riunione dei capisquadra va distribuito un ordine del giorno scritto. Esso viene predisposto dal segretario di gara, in coordinazione con il direttore di gara ed il TD.

Nelle competizioni internazionali l'ordine del giorno contiene usualmente i seguenti punti:

- appello
- introduzione dei membri facenti parte il Comitato Organizzatore
- introduzione della giuria
- introduzione e sorteggio dei giudici per la gara di salto
- previsioni meteo
- controllo delle iscrizioni, dei gruppi di merito e sorteggio, se necessario
- informazioni riguardo alle aree in cui si svolge la competizione (trampolino, stadio, pista di fondo, partenza, arrivo, zona cambio per la staffetta, problemi inerenti la sicurezza, delimitazione delle aree, ecc.)
- preparazione del trampolino e della pista di fondo
- programma di allenamento e gara
- controllo attrezzature/equipaggiamento
- controllo medico
- informazioni a livello generale esposte dal TD
- informazioni a livello generale esposte dal Comitato Organizzatore
- informazioni a livello generale esposte dal RD FIS/Coordinatore FIS

Durante la riunione dei capisquadra devono essere verbalizzati tutti gli argomenti in discussione e le raccomandazioni espresse.

510 Il Trampolino

511 Informazioni riguardanti il trampolino

511.1 Le gare di combinata nordica si svolgono su trampolini normali "Normal Hill" e/o su trampolini grandi "Large Hill".

511.2 Classificazione dei trampolini in base alle dimensioni

La classe dei trampolini vengono determinate in base alla misura del punto L, ovvero la distanza HS. I trampolini sono classificati in taglie secondo la seguente tabella:

Descrizione	punto "HS"	Rispettivo punto "w"
Trampolino Piccolo (Small)	to 49 m	to 44 m
Trampolino Medio (Medium)	50 m to 84 m	45 m to 74 m
Trampolino Normale (Normal)	85 m to 109 m	75 m to 99 m
Trampolino Grande (Large)	110 m e oltre	100 m e oltre
Trampolino da Volo (Flying)	185 m e oltre	170 m e oltre

Trampolini Grandi per cui la differenza tra il punto più basso della zona di decelerazione e lo spigolo del dente di stacco supera gli 88 mt non saranno omologati dalla FIS.

In ogni caso nella costruzione dei nuovi doppi trampolini, la differenza tra le distanze HS del trampolino "Normal" da quello "Large" dovrà essere di un minimo di 25 mt.

511.3 Elementi geometrici dei Trampolini (Fig.1)

Inrun

- A highest start place
- B lowest start place
- E_1 the beginning of the radius curve
- E_2 the end of the curve, the beginning of the takeoff
- T the edge of the takeoff
- e_1 the length of the inrun from the highest start place to the edge of the takeoff table
- e_2 the length of the inrun from the lowest start place to the edge of the takeoff table
- e_s the length of the starting place area
- t the length of the takeoff
- γ the gradient of the straight section of the inrun
- α the gradient of the takeoff
- r_1 the radius of the curve of the inrun at point E_2

Profile of Landing Area

- T the edge of the takeoff of the hill (=coordinate origin)
- s the height of the takeoff
- P the beginning of the landing area
- K construction point
- L the end of the landing area
- U the start of the outrun area, lowest point of the profile
- HS the measured distance (Hill Size) from the edge to the takeoff to the end of the landing area L
- w distance between the edge of the takeoff and the construction point K, measured according to ICR art. 415.1
- h the height difference from the edge of the takeoff to the K point
- n the horizontal distance from the edge of the takeoff to the K point
- z_U the height difference from the edge of the takeoff to the lowest point U
- l_1 the length of the curve P-K
- l_2 the length of the curve K-L
- l the length of the curve of the landing area P-L
- a the length of the outrun
- β_o the tangent angle of the landing hill knoll at the base of the takeoff
- β_P the tangent angle at P point
- β the tangent angle at K point
- β_L the tangent angle at L
- r_L the landing hill radius P-L
- r_{2L} the radius curve at L
- r_2 the radius curve at U
- b_1 the clear width of the inrun
- b_2 width at the base of the takeoff
- b_K the prepared width at the K point
- b_u the prepared width at the end of the r_2 radius and the start of the outrun

Fig. 1

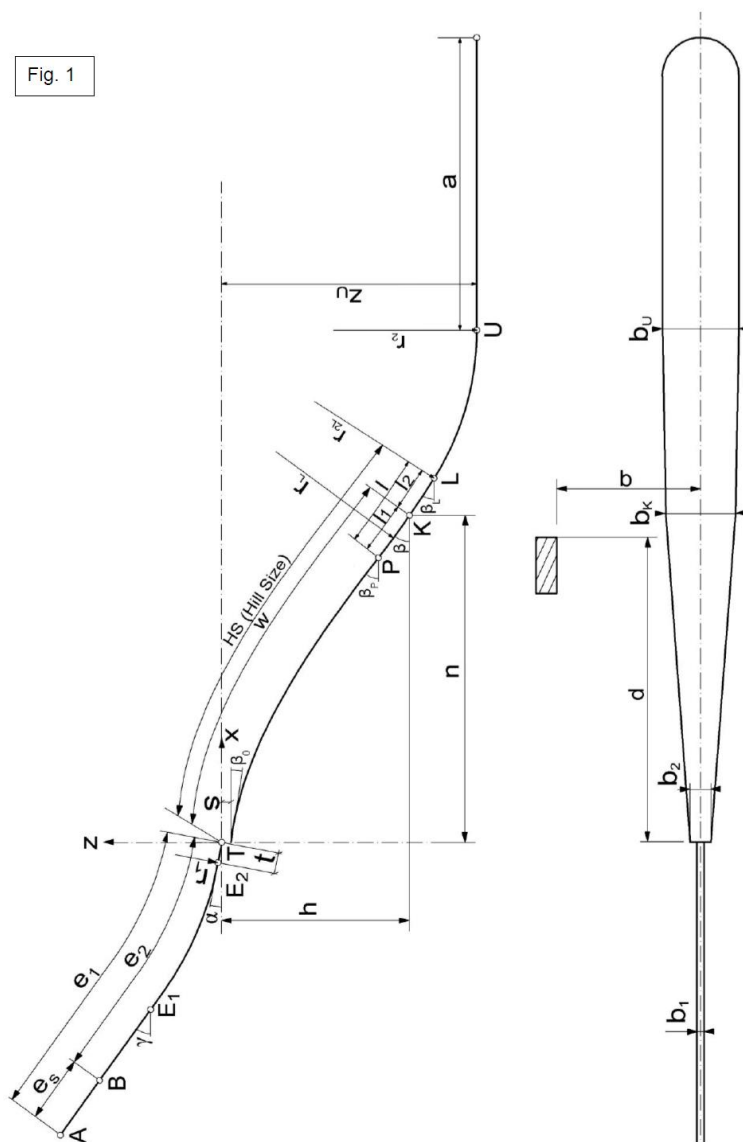

512 Informazioni relative ai tracciati delle gare di fondo

512.1 Classificazione dei tracciati

Formato gara	Lunghezza gara (km)	Lunghezza tracciato (km)
Individual Gundersen	10	2,0 – 2,5
Mass Start	10	2,0 – 2,5
Team	4 x 5	2,5
Team Sprint	2 x 7.5	1,5

512.2 Informazioni generali

Nelle gare di Coppa del Mondo le piste di fondo al di sopra, nel punto di maggior altitudine, dei 1.800 m devono essere approvate dal Consiglio FIS.

512.3 Norme per il tracciato di fondo

Le piste di fondo debbono essere tali da rappresentare un test tecnico, tattico e fisico per i concorrenti. Il grado di difficoltà deve conformarsi al livello della competizione. Il tracciato dovrebbe risultare il più naturale possibile, in modo da evitare la monotonia, con sezioni ondulate, salite e discese.

Il ritmo non dovrebbe essere spezzato da troppi cambi di direzione repentini o salite ripide.

Le sezioni di discesa devono essere predisposte in modo tale da mettere alla prova l'abilità degli atleti. Al contempo deve risultare possibile percorrere il tracciato anche in condizioni di neve veloce.

512.4 Tracciato di gara

In linea di principio il tracciato per il fondo dovrebbe consistere di:

- Un terzo salita, individuata da una pendenza compreso tra 9% (1:11) ed il 18% (1:5,5), con dislivelli di oltre 10 mt, più alcune salite con pendenza oltre 18%

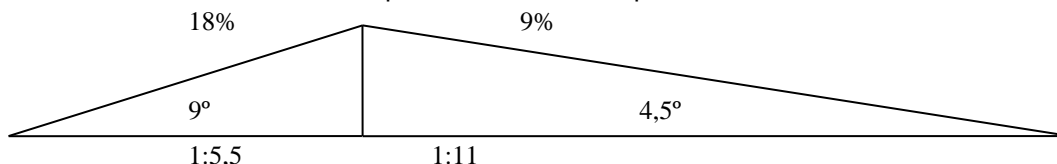

- un terzo ondulato, utilizzando tutte le caratteristiche del terreno, con brevi salite e discese (differenza di altitudine compresa tra 1 e 9 mt)
- un terzo con discese varie, richiedenti una certa versatilità tecnica

Il tracciato può essere utilizzato solo nella direzione stabilita per la competizione.

512.5 Parametri tecnici dei tracciati di fondo

512.5.1 Dislivello Massimo (HD, Height difference)

Il dislivello (HD) tra i punti più alto e più basso del tracciato di gara non può eccedere:

1.500 m	25 m (per le piste di Team Sprint)
2.000 m	40 m
2.500 m	50 m
3.750 m	60 m

512.5.2 Salita massima (MC, Maximum climb)

La differenza altimetrica massima di una singola salita (PHD) non deve eccedere i seguenti limiti, ma può essere interrotta da una sezione ondulata non eccedente 200 m in lunghezza o una discesa non eccedente i 10 m. in PHD.

1.500 m	25 m (per le piste di Team Sprint)
2.000 m	40 m
2.500 m	45 m
3.750 m	50 m

512.5.3 Salita totale (TC, Total climb)

La salita complessiva (TC) deve misurare tra:

5 km	150 – 210 m
7,5 km	220 – 255 m (per le piste di Team Sprint)
10 km	250 – 400 m
15 km	400 – 550 m

512.5.4 Descrizione delle salite (uphills)

La salita è definita dalla differenza di altitudine parziale o dislivello parziale (PHD, Partial Height Difference). Il PHD rappresenta la differenza tra i punti più alto e più basso della salita. Una definizione aggiuntiva della salita è data dalla salita parziale (PC, Partial climb). La PC è definita come totale della singola ascesa. La somma di tutte le salite parziali (PC) rappresenta la salita totale del tracciato

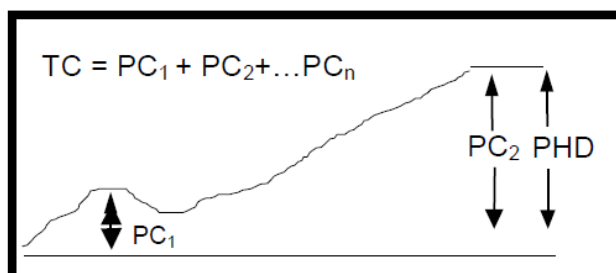

512.6 Disegno del tracciato

Il tracciato, idealmente, dovrebbe consistere in più giri, in modo tale da intrattenere gli spettatori con ripetuti passaggi dei concorrenti nello stadio.

512.7 Omologazione

L'omologazione dei tracciati per le gare di fondo della Combinata Nordica è rilasciata dal Sottocomitato per gli Ufficiali, Regolamenti e Controlli della Combinata Nordica, il quale si attiene alle norme del regolamento dello Sci di Fondo ICR – Libro II – articolo 311 e 312 ed al manuale di omologazione dello Sci di Fondo.

513 Condizioni di lavoro nelle aree di gara

513.1 Al trampolino

513.1.1 Torre giudici

Vanno rispettati i seguenti requisiti dentro ed attorno alla torre giudici:

- assicurare spazio sufficiente per la giuria e l'ulteriore personale (TV, servizio elaborazione dati, equipaggiamento tecnico per il sistema di misurazione del vento, personal computer informativi, sistema per il controllo della partenza)
- contatto con l'ambiente (deve essere possibile aprire le finestre)
- visuale sulla partenza, sul dente di stacco e sulla pista d'atterraggio, inclusa l'area di decelerazione
- comunicazioni con tutti i punti importanti e con tutti i funzionari del trampolino
- compartimenti per i giudici
- stanza per lo speaker

513.1.2 Tribuna allenatori

Per i trampolini dove siano svolte delle competizioni internazionali, gli allenatori devono avere due idonee posizioni (ognuna per 20 persone). Una tribuna dovrà essere nell'area vicina al dente del trampolino e la seconda dovrà avere una visuale libera sulla fase di volo. Per gli OWG e WSC, la tribuna allenatori dovrà disporre di 40 posti.

513.1.3 Impianto di risalita

Per le gare di OWG, WSC e WC-NC è richiesto che vi sia un impianto di risalita per gli atleti.

513.1.4 Sala riscaldata atleti

Per le gare di OWG, WSC, JWSC e WC-NC è previsto l'esistenza di una sala riscaldata per gli atleti nei pressi della partenza, con capienza di almeno 20 posti.

513.2 Stadio del fondo

513.2.1 Lo stadio del fondo, per le gare di OWG, WSC, JWSC e WC-NC va preparato delineando in maniera funzionale ed esteticamente bella le aree di partenza e arrivo.

513.2.2 Lo stadio deve essere predisposto in modo tale da garantire una corretta suddivisione funzionale, delimitato tramite cancelli, transenne e zone segnalate. Deve essere preparato in modo tale da garantire:

- l'accesso, anche più volte, dei concorrenti
- che atleti, funzionari, stampa/media, personale di servizio e spettatori godano di agevole accesso alle rispettive aree
- che vi sia spazio sufficiente per effettuare partenze individuali, delle staffette e in linea (Mass start), e che l'arrivo sia lungo e largo quanto richiesto.

513.2.3 I concorrenti debbono essere in grado di raggiungere, senza essere disturbati, le seguenti aree:

- area di preparazione per le squadre (cabine sciolinatura – wax cabin)
- l'area test per gli sci e il tracciato di riscaldamento
- l'area controllo equipaggiamento e la distribuzione transponder
- il luogo ove vengono riposti gli abiti da riscaldamento

- la partenza
- l'area passaggio o dove avviene il cambio della staffetta/gara Team Sprint (con relativa uscita)
- il traguardo
- l'area per la prima assistenza (il tendone per il cambio d'abbigliamento, ristoro, ecc)
- l'uscita

513.2.4 I funzionari di gara e i membri della giuria debbono poter lavorare in condizioni idonee. Allenatori, funzionari, personale della stampa/media e personale di servizio debbono disporre di aree di lavoro idonee entro lo stadio, in modo tale da poter agire senza arrecare disturbo alla partenza e all'arrivo. L'accesso di queste persone nell'area dello stadio deve essere regolata da accrediti.

513.2.5 *Sala giuria*

Nelle gare di OWG, WSC, JWSC e WC-NC i funzionari FIS e i membri di giuria debbono disporre di una sala di lavoro nelle immediate vicinanze dello stadio.

513.2.6 *Locale cronometraggio*

Cronometraggio ed elaborazione dati debbono essere posizionati in un edificio con buona visuale su partenza e arrivo.

513.2.7 *Area per testare gli sci*

L'area per testare le scioline degli sci, sufficientemente grande per permettere a tutte le squadre di testare i materiali, deve trovarsi vicino allo stadio. Inoltre, deve essere collocata in prossimità delle cabine di sciolinatura e del tracciato di riscaldamento.

513.3 **Requisiti dell'area di gara**

513.3.1 *Area per le squadre e cabine per la sciolinatura*

Alle gare di OWG, WSC, JWSC, WC-NC e COC-NC deve essere predisposta, nelle immediate vicinanze del trampolino e dello stadio del fondo, un'area sicura per permettere alle squadre di svolgere la preparazione degli sci; devono essere presenti in loco delle cabine di sciolinatura fornite di energia elettrica.

513.3.2 *Saletta medica*

Vedi specifiche previste dal Comitato Medico nella Guida Medica.

514 **Dispositivi di misurazione**

514.1 **Salto con gli sci**

514.1.1 *Lunghezza dei salti*

Su entrambi i lati della pista di atterraggio, nel tratto che inizia a 0,5 (50%) di "K" e termina alla misura del trampolino (HS), devono essere installati dei cartelli segna metri. Per la corretta installazione di detti segna metri occorre procedere come segue: partendo dalle due estremità del dente del trampolino, su entrambi i fianchi della pista di atterraggio è rilevata la distanza pari al 50% del punto K (arrotondata al metro intero) e nei due punti così individuati sul lato sinistro e su quello destro sono posti i primi cartelli segna metri. Successivamente vengono installati tutti gli altri cartelli segna metri ad una distanza di un metro l'uno dall'altro.

Per la misurazione della distanza con sistemi tecnologici (video misurazione) è richiesta l'approvazione del Comitato Salto per la validità dell'operazione.

514.1.2 *Definizione della lunghezza del salto*

La lunghezza da assegnare viene misurata partendo dall'angolo di stacco del dente fino al punto in cui l'atleta atterra. L'atterraggio è considerato completo quando entrambi i piedi poggiano completamente sulla pista di atterraggio. Per atterraggi anormali (ad esempio, quando solo un piede è a contatto col terreno mentre l'altro è sollevato), la distanza da assegnare è quella relativa all'appoggio completo del primo piede al suolo.

Il punto d'atterraggio è determinato dal punto esatto in cui i piedi dell'atleta poggiano al

suolo. Per gli atterraggi in stile telemark viene conteggiato il punto intermedio fra i due piedi.

Nei casi in cui l'atterraggio non avviene posizionando gli sci sulla neve (caduta), il punto d'atterraggio viene individuato dove la prima parte del corpo impatta con la pista d'atterraggio.

514.1.3 *Rilevamento della lunghezza dei salti da parte dei misuratori*

I misuratori che stazionano su un lato della pista di atterraggio seguono ad occhio la traiettoria di volo fino al punto d'atterraggio. Il misuratore addetto al settore in cui è individuato il punto di atterraggio, indica la lunghezza del salto al mezzo metro, toccando con la mano il segna metri corrispondente e segnalando gli eventuali mezzi metri mediante alzata dell'altro braccio. Al fine di evitare degli errori dovuti ad effetti di parallasse, devono essere posti i segna metri su entrambi i lati della pista di atterraggio.

514.1.4 *Misurazione della distanza saltata mediante Video Misurazione*

Ai fini del calcolo dei punteggi relativi alla lunghezza dei salti è ammesso l'uso di sistemi di rilevamento che consentano la misurazione, indicazione e memorizzazione o registrazione automatica della stessa con arrotondamento al mezzo metro.

La lunghezza dei singoli salti dovrà, comunque, essere rilevata contemporaneamente da parte degli addetti alla misurazione, come dato di riserva nel caso in cui il sistema tecnico per il rilevamento della lunghezza dei salti dovesse subire dei guasti.

514.1.5 *Velocità di lancio (Inrun Speed)*

Gli strumenti per la misurazione della velocità di lancio (v_0) devono essere disposti nel seguente modo:

- distanza di misurazione tra le due fotocellule: 8 metri
- la seconda fotocellula (più vicina al dente) deve essere posizionata 10 mt prima dello spigolo del dente
- la fotocellula deve essere posizionata 20 cm sopra il profilo della neve.

In occasione delle gare internazionali FIS che si svolgono sui trampolini con un punto HS maggiore di 85 mt, deve essere rilevata la velocità di lancio sia nel corso dell'allenamento sia durante la gara.

514.1.6 *Velocità e direzione del vento*

Gli strumenti di misurazione del vento devono essere posizionati sul fianco del trampolino, all'altezza della traiettoria ottimale di volo. Devono essere predisposte le necessarie attrezzature di rilevazione, affinché la direzione di gara nella torre giudici possa leggere i suddetti dati nel modo più leggibile e consolidato. Gli strumenti di misurazione vanno installati in tre postazioni sui trampolini normali e grandi (allo spigolo del dente, al 50% ed al 100% della lunghezza del punto K). In aggiunta a questo vanno sistemate almeno 8 bandierine per il vento su entrambi i lati dell'atterraggio, all'altezza della parabola di volo.

Se è utilizzato il sistema "Wind/Gate Compensation" esistono delle regolamentazioni speciali per il posizionamento degli strumenti di misurazione del vento.

514.1.7 **Procedura di partenza e controllo delle fasi di partenza.**

514.1.7.1 *Procedura a tre fasi*

L'autorizzazione a partire ed il controllo delle fasi di partenza alle di gare di OWG, WSC, JWSC, WC-NC, GP-NC e COC-NC è determinata per mezzo di un semaforo a tre colori (rosso-giallo-verde) ed un orologio digitale tra loro connessi. Questi strumenti procedono automaticamente mediante una programmazione a ritmica prestabilita ed adeguabile alle varie situazioni.

Durante la fase "rossa" (preparazione alla partenza) l'orologio scorre con un conto alla rovescia tra il tempo stabilito e lo zero. La fase "rossa" è necessaria per la gestione della competizione e può essere interrotta ogni qualvolta sia necessario. Durante la fase seguente, fase "gialla", l'orologio procede in avanti. In questa fase l'atleta può prendere posto sulla pedana di partenza dall'inizio della fase gialla. In relazione alle condizioni esterne la Giuria decide in merito alla durata minima della fase "gialla" (solitamente tra 10 e 15 secondi). La durata della fase "gialla" può essere tra 10 e 45 secondi. Qualora le condizioni non consentano la partenza dell'atleta, la fase "gialla" diventa fase "rossa"

automaticamente. In questo caso l'atleta deve lasciare la barra di partenza e riportarsi all'esterno della pista, preparandosi per una nuova procedura di partenza. La fase "gialla" si modifica in fase "verde" dopo un minimo di 10 secondi.

Con la modifica in fase "verde" è avviato il tempo per la partenza che termina dopo 10 secondi. Entro i 10 secondi l'atleta deve partire e lasciare la pedana di partenza. La luce automaticamente ritorna sulla fase "rossa" e la procedura di partenza può avere inizio per l'atleta successivo.

Il tempo per le fasi "rossa" e "gialla" deve essere chiaramente visibile per gli atleti su un display separato sul semaforo di partenza.

514.1.7.2 *Procedura a due fasi*

In occasione delle gare FIS l'autorizzazione alla partenza ed il controllo delle fasi di partenza possono essere compiute per mezzo di un semaforo comandato automaticamente, il quale indica i tempi di partenza nel seguente modo: luce verde fissa per 5 secondi, luce intermittente verde per un tempo compreso tra 5 e 10 secondi.

Dopo tale periodo, di durata minima 10 e massima 15 secondi, segue la luce rossa. Il tempo di partenza fissato deve essere chiaramente visibile da parte dell'atleta. Il decorso del tempo di partenza dovrebbe anche essere indicato per mezzo di un orologio comandato automaticamente.

L'impianto per l'autorizzazione alla partenza e per il controllo delle fasi di partenza può essere attivato esclusivamente da parte del direttore di gara o dal suo assistente.

514.1.8 *Misurazione delle distanze, degli angoli e delle temperature.*

Sul trampolino devono essere a disposizione in qualsiasi momento per il TD o il suo Assistente i seguenti strumenti di misura ed attrezzi:

- metro a nastro della lunghezza di 50 m
- livello a bolla d'aria (livella digitale)
- livella ad asta
- goniometro
- termometro
- metro (minimo 3 mt)

Questi strumenti permettono al TD di rilevare il reale profilo del manto di neve, la temperatura della neve e dell'aria.

514.2 **Dispositivi di misurazione per la gara di fondo**

Per tutte le gare elencate nel calendario FIS è obbligatorio il cronometraggio elettronico. Lo stesso va in ogni caso supportato dal cronometraggio manuale, sia come sistema di riserva sia per permettere il controllo incrociato fra i due sistemi.

514.2.1 *Cronometraggio alla partenza*

Nel metodo Gundersen la partenza non prevede l'utilizzo del cancelletto elettronico. Al fine di garantire l'esatta procedura di partenza, va predisposto un ampio display che indichi lo scorrere del tempo, partendo da zero al momento della partenza del primo concorrente. Al contempo, gli addetti alla partenza dovranno far partire il cronometraggio manuale. La procedura di partenza va registrata con una telecamera ad alta risoluzione che sarà posizionata sulla linea di partenza chiaramente indicata a terra (vedi anche segnalazione della linea d'arrivo, articolo 515.2.7).

Come sistema di sicurezza per OWG, WSC e WC una linea di transponder addizionale deve essere posizionata 1,5 mt dopo la linea di partenza. Il tempo di riferimento per la Giuria per valutare la corretta procedura di partenza è di 1 secondo, il che significa che tutte le partenze più veloci devono essere valutate.

514.2.2 *Rilevamenti intermedi*

Va stabilito un rilevamento intermedio in base alle caratteristiche e alla lunghezza del tracciato. In linea di principio dovrebbero esserci 1 – 2 punti di rilevazione intermedi ogni giro.

514.2.3 *Cronometraggio al traguardo*

Il tempo viene misurato fino ai decimi di secondo, esclusi quindi i centesimi.

In caso di cronometraggio manuale, il cronometro viene arrestato nel momento in cui il primo piede dell'atleta attraversa la linea del traguardo.

In caso di cronometraggio elettronico, il tempo si arresta quando viene interrotto il fascio di luce delle fotocellule. Le stesse devono venir posizionate ad un'altezza di 25 cm dal manto nevoso.

Inoltre, l'arrivo deve essere filmato con più videocamere. La prima deve essere posta a lato della linea d'arrivo, in modo tale da fornire un'immagine del passaggio sul traguardo; la seconda collocata in modo tale da permettere l'identificazione dei pettorali.

514.2.4 Alle gare di OWG, WSC e WC-NC vanno utilizzate delle speciali telecamere per il fotofinish (line-CCD), ovvero telecamere in grado di riprendere la fase del passaggio degli atleti sulla linea d'arrivo e trasmettere le immagini su un computer a disposizione della Giuria, in modo tale da registrare correttamente la sequenza d'arrivo. Per avere una valutazione rapida e corretta è d'obbligo che ogni concorrente indossi un adesivo sulla coscia (con lo stesso numero del pettorale) sul lato ove è posta la telecamera. Il carattere di tale numero deve essere almeno di 8 cm.

La telecamera line-CCD deve essere in grado di registrare le immagini con una precisione di 1/1000 di secondo. La stessa va sincronizzata con il sistema di cronometraggio principale, mezz'ora prima dell'inizio della gara. E' sufficiente che sia rilevato nelle immagini il dato relativo al tempo trascorso dall'arrivo del vincitore oppure il tempo trascorso dalla partenza del primo concorrente.

In caso di decisione al fotofinish, l'immagine registrata dalla telecamera line-CCD va resa disponibile sul monitor della giuria, congiuntamente ad una stampa a colori che evidenzia la sequenza temporale del passaggio degli atleti.

Questo sistema è soggetto ad omologazione da parte della FIS.

514.2.5 *Fotofinish*

L'utilizzo di strumenti di misurazione tecnica (videocamere, telecamere line-CCD) sono da utilizzarsi nelle seguenti ipotesi per la determinazione del risultato finale:

- se il tempo all'arrivo è identico
- se vi è una divergenza con quanto riportato dai giudici d'arrivo
- se la differenza fra due o più atleti al traguardo non è chiaramente identificabile

514.3 **Cronometraggio con transponder**

Transponder (sistemi attivi e passivi) possono essere utilizzati come sistema di supporto al sistema di cronometraggio ufficiale per determinare tempi di gara e la classifica in punti temporali intermedi, in punti di pre-timing, e all'arrivo (risultato non ufficiale). Il risultato ufficiale deve essere confermato utilizzando sistemi di cronometraggio elettronici conformemente ICR 514.3.1.

Per le competizioni Gundersen l'ordine al traguardo è il criterio di classificazione per il risultato ufficiale. L'ordine di arrivo deve essere confermato in ogni caso con il sistema fotofinish. In caso di utilizzo dei transponder i tempi di arrivo determinati possono essere utilizzati per il risultato ufficiale quando l'ordine di arrivo è confermato dal sistema fotofinish.

514.3.1 *Cronometraggio elettronico*

Le seguenti tecnologie di cronometraggio elettroniche possono essere utilizzati per identificare i tempi di arrivo ufficiali:

- Sistema di cronometraggio elettronico basato su fotocellule. Il punto di misura della fotocellula o dell'immagine deve essere ad un'altezza di 25 cm sopra la superficie della neve.
- Sistema di Foto Finish. Il punto di misura sarà la punta della prima scarpa che incontra la linea del traguardo.

514.4 **Strutture informative per aggiornamento dati**

Va predisposto un tabellone informativo su cui compaiono le indicazioni relative alle temperature di aria e neve. Queste temperature vanno visualizzate nei seguenti orari: due ore, un'ora, mezz'ora prima della partenza; al momento della partenza; mezz'ora e un'ora dopo la partenza.

Le temperature vanno rilevate all'interno dello stadio e nei punti in cui sono ipotizzabili dati estremi (punti più alto e più basso; più ventoso; più ombreggiato o soleggiato).

Sul tabellone vanno annotati i tempi intermedi e i risultati ufficiali.

Per annunciare la competizione e le informazioni di rilievo riguardanti la gara vanno predisposti degli altoparlanti.

Al fine di fornire informazione ad atleti, allenatori, spettatori, ecc. è necessario che venga utilizzata almeno un'altra lingua (inglese o tedesco) oltre a quella dell'organizzatore.

515 Preparazione delle aree di gara

515.1 Trampolino

515.1.1 Preparazione generica del manto nevoso

Prima dell'inizio dell'allenamento ufficiale e durante l'intera manifestazione, il trampolino – dall'inizio della pista di lancio fino al tratto di decelerazione – deve essere preparato in modo impeccabile ed in conformità alle norme vigenti.

515.1.2 Caratteristiche della pista di lancio e del dente del trampolino.

La superficie del manto di neve deve essere perfettamente piana e corrispondere esattamente ai segni di riferimento al profilo di neve previsto. Il profilo della neve deve avere uno spessore di almeno 20 cm. Mediante adeguata compattazione, al manto di neve deve essere conferita la necessaria stabilità.

I binari di lancio devono essere predisposti mediante l'utilizzo di attrezzatura tecnica (macchina con fresa, assi di legno o altri strumenti simili) in conformità ai seguenti parametri:

- distanza tra entrambi i centri dei binari: 30 – 33 cm (per trampolini con punto $k > 75$ mt)
- larghezza dei binari: 13 – 13,5 cm
- profondità dei binari: almeno 2 cm per i trampolini normali ed almeno 3 cm per quelli grandi e da voli

Le seguenti regole sono valide per le gare di OWG, WSC, JWSC e WC-NC:

- In inverno, la pista di lancio deve essere preparata con neve artificiale, ghiaccio o in casi eccezionali con materiale artificiale (ad esempio porcellana).
- La pista di lancio preparata con neve artificiale o ghiaccio deve essere aiutata da un sistema di refrigerazione forzata.
- I binari devono essere realizzati mediante macchina con fresa
- Deve essere assicurato che l'acqua di superficie, creata dalla pioggia o da condizioni di caldo, possa essere drenata dai binari.

La pista di lancio ed il dente del trampolino devono essere preparati in modo tale che, per tutti i partecipanti alla gara, dall'inizio alla fine, siano garantite condizioni uguali. Nel caso in cui nel corso della gara, a causa della caduta di un atleta, di neviccate o lunghe attese, si rendesse necessaria un'ulteriore preparazione della pista di lancio, prima di continuare la gara deve essere effettuato un numero sufficiente di salti di prova con gli apripista. Nel caso in cui le condizioni fossero cattive e difficili, la Giuria baserà le sue decisioni sulle prestazioni degli apripista e sull'effetto che le condizioni meteo hanno su di essi.

Qualora nel corso di una manche siano modificate la lunghezza o la pendenza del dente del trampolino, la manche in questione deve essere annullata e ripetuta.

Al termine di una giornata di allenamento e di gara la Giuria decide se il binario di lancio utilizzato possa rimanere allo stato in cui esso si trova o se si rende necessario l'approntamento di un binario nuovo.

515.1.3 Caratteristiche della pista d'atterraggio e del tratto di decelerazione.

Mediante compattazione, al manto di neve devono essere conferite la necessaria stabilità e durezza. Il profilo della neve deve avere uno spessore minimo di 30 cm (almeno 35 cm se il trampolino è ricoperto in plastica).

Per le località che ospitano gare di OWG, WSC, JWSC e WC-NC è raccomandata la preparazione mediante l'uso di mezzi meccanici per compattare e fresare la neve. Qualora il tipo di neve presente il loco fosse troppo morbido, possono esser impiegati dei prodotti chimici utili a rendere più solido il manto di neve. La superficie del manto deve essere perfettamente piana; il profilo di neve deve corrispondere perfettamente ai segni di riferimento. Ciò si riferisce in particolare al tratto che inizia con il primo cartello segna metri e termina all'estremità finale dell'arco di raccordo dell'atterraggio (punto "U").

515.1.4 Marcatura della pista di atterraggio.

La misura del trampolino (HS) deve essere contrassegnata da un lato all'altro della pista di atterraggio mediante l'utilizzo di rametti di abete o qualcosa di simile. Questa linea dovrebbe inoltre essere contrassegnata con inchiostro o vernice rossa per una lunghezza su entrambi i lati di 5 metri. In aggiunta, su entrambi i lati della pista è raccomandato il posizionamento di striscioni con differenti colori seguendo la seguente indicazione:

- tra il punto K e la misura del trampolino HS uno striscione rosso su entrambi i lati
- dal punto K salendo verso il punto P uno striscione blu, per una lunghezza equivalente alla distanza tra il punto K ed il punto HS
- dalla linea di caduta, salendo verso il punto HS, uno striscione verde, per una lunghezza equivalente alla distanza tra il punto K ed il punto HS.

Per facilitare l'orientamento dei misuratori, dei giudici e degli spettatori relativamente alla distanza raggiunta e in modo da poter consentire l'esatta calibratura degli strumenti della video misurazione, dovranno essere realizzate, su tutta la larghezza della pista di atterraggio, delle sottili linee trasversali (per mezzo di rametti di pino o similari) a partire da 10 metri prima del punto P fino alla misura del trampolino HS, con una distanza di 5 metri l'una dall'altra (ad esempio 60 m, 65 m, 70 m, 75 m, 80 m ecc.). Se necessario la Giuria è autorizzata a far aggiungere ulteriori segni di demarcazione.

515.1.5 *La linea di caduta*

E' compito e responsabilità della Giuria la definizione della linea di caduta nella zona di decelerazione. Dopo aver individuato la posizione, mediante l'utilizzo di rametti di pino o vernice colorata deve essere contrassegnata una linea trasversale. Di regola, la linea di caduta deve essere posizionata nel punto più basso del raggio di raccordo r_2 .

515.2 **Tracciato per il fondo**

515.2.1 *Preparazione prima della stagione*

Rocce, pietre, radici, ceppi e ostacoli affini vanno rimossi. Il tracciato va preparato prima dell'inverno, in modo tale da poter essere poi percorribile anche in presenza di poca neve. Le sezioni con problemi di drenaggio vanno sistemate. La preparazione estiva va effettuata ipotizzando che le competizioni invernali si svolgano con circa 30 cm di neve. Particolare attenzione va posta nei confronti della sezione in discesa e nell'allestimento di protezioni per le curve.

515.2.2 *Preparazione del manto nevoso*

Il tracciato deve essere interamente preparato con mezzi meccanici. Qualora vengano utilizzati mezzi pesanti, essi dovrebbero rispettare le ondulazioni naturali del terreno.

515.2.3 *Preparazione per la tecnica libera*

Il tracciato deve avere una larghezza compresa tra 6 e 8 metri, in modo tale che gli atleti possano sciare e superarsi senza ostacolarsi. Su piste in cui il tracciato abbia dei tratti su terreno in pendenza, gli stessi devono essere sufficientemente ampi da garantire un'adeguata preparazione.

515.2.4 *Preparazione per Mass Start*

Nei primi 30 – 50 mt successivi alla partenza vanno tracciati i binari entro cui gli atleti sono tenuti ad avanzare; in questo tratto è altresì vietato cambiare corsia o pattinare. I successivi 50 – 100 m (senza binari) dovrebbero avere una forma ad imbuto, fino a raggiungere la larghezza di 6 – 8 m. Sezioni più strette lungo il percorso devono essere eliminate.

515.2.5 *Preparazione per l'allenamento*

Il tracciato, prima dello svolgimento dell'allenamento ufficiale, deve essere preparato perfettamente; le indicazioni correttamente posizionate e i segnali dei km in ordine. La zona test va preparata come il tracciato di gara.

515.2.6 *Utilizzo di prodotti chimici*

L'utilizzo di mezzi artificiali per migliorare la scorrevolezza della neve è vietato. In casi particolari, l'utilizzo di prodotti chimici è permesso, al fine di garantire un manto nevoso compatto.

515.2.7 *Area di partenza*

La partenza deve essere preparata seguendo l'andamento del suolo, ed avere una larghezza di 6 – 9 m nei primi 100 – 200 m.

Al fine di garantire una procedura di partenza corretta vanno installati ed utilizzati un orologio digitale sufficientemente grande ed un tabellone indicante i numeri e l'orario di partenza, per ogni corsia. L'orologio inizia a scandire il tempo, partendo da zero, dal momento in cui il primo concorrente prende il via. Al contempo gli addetti alla partenza devono azionare il cronometro manuale, come forma di controllo.

La linea di partenza deve essere chiaramente segnata da una linea colorata. L'uso di tavole colorate con una larghezza di max. 10 cm posizionati al di sotto del manto nevoso preparato è raccomandato. Questa linea di partenza deve essere posizionata perpendicolarmente alla direzione sciata.

515.2.8 *Gare individuali Gundersen*

La partenza va preparata in modo che sia consentito l'avvio di tre atleti affiancati.

515.2.9 *Mass Start*

L'area di partenza per una gara di tipo mass-start viene preparata predisponendo delle corsie diritte. La distanza fra ogni coppia di binari dovrebbe aggirarsi tra 1,2 e 1,5 m. Se il numero dei concorrenti di qualche gruppo è superiore rispetto al numero di binari disponibili, i numeri più alti verranno fatti partire dalla fila successiva. La distanza minima fra le file dovrebbe essere di almeno 4 m. Al fine di assicurare una procedura di partenza corretta, sono possibili modifiche addizionali in base al terreno e alle condizioni della neve. Il numero 1 partirà dalla corsia centrale, il numero 2 alla sua destra, il numero 3 alla sua sinistra, ecc.

515.2.10 *Gare a squadre con metodo Gundersen*

La partenza va preparata in modo che sia consentito l'avvio affiancato di due atleti.

515.2.11 *Zona cambio per le staffette*

La zona cambio è rappresentata da un rettangolo lungo 30 mt e sufficientemente largo, ben marcato e delimitato (l'inizio e la fine della zona cambio devono essere contrassegnati con una linea rossa lunga 1 m sul lato destro e sinistro e con i segni " Exchange Zone Start" e " Exchange Zone End") e delimitata e posta su un terreno in pianura o in leggera salita nei pressi delle zone di partenza e arrivo (regolamentazione speciale art. 542.3).

515.2.12 *Zona cambio per le staffette Sprint*

La zona cambio è rappresentata da un rettangolo lungo da 30 a 40 mt o di ugual lunghezza dei box di sciolinatura e sufficientemente largo, ben marcato (l'inizio e la fine della zona cambio devono essere contrassegnati con una linea rossa lunga 1 m sul lato destro e sinistro e con i segni " Exchange Zone Start" e " Exchange Zone End") e delimitata, posta su un terreno in pianura o in leggera salita nei pressi delle zone di partenza e arrivo (vedi le regole speciali all'art 543.3).

515.2.13 *Segnalazione del percorso*

Il percorso deve essere correttamente segnalato, in modo da evitare l'insorgere di possibili dubbi nell'atleta che lo sta percorrendo. Alle gare di OWG e WSC i colori per la segnalazione vanno definiti e indicati già a partire dal prospetto che descrive il percorso.

515.2.14 *Segnalazione del percorso – Segni chilometrici*

Lungo il tracciato vanno posizionati degli indicatori dei chilometri percorsi. Alle gare di OWG, WSC, JWSC e WC-NC vanno posti ogni chilometro. Per tutte le altre gare FIS vanno collocati ove risulti possibile.

515.2.15 *Segnalazione del percorso – Transenne*

Intersezioni e biforcazioni lungo il tracciato vanno chiaramente indicate con segnali ben visibili, e vanno poste transenne per escludere le parti di tracciato inutilizzate.

515.2.16 *Protezione del tracciato*

Alle gare di OWG, WSC, JWSC e WC-NC il percorso va transennato su entrambi i lati, in

tutte le zone in cui gli spettatori potrebbero interferire con il regolare svolgimento della gara.

515.2.17 *Struttura della zona di arrivo*

Nelle gare di Combinata Nordica la conformazione dell'area di arrivo consiste in una dirittura di arrivo di circa 100 – 150 mt completamente dritta ed in una zona d'arrivo che è rappresentata dagli ultimi 50 metri prima della linea del traguardo. L'inizio di questa zona va nitidamente contraddistinta con una linea colorata. La zona deve avere una larghezza minima di 9 m, suddivisa in 3 corsie definite e ben visibili: la suddivisione non deve però intralciare la sciata degli atleti.

515.2.18 *Tracciatura della linea d'arrivo*

La linea d'arrivo deve essere chiaramente contraddistinta da una linea colorata larga max. 10 cm. E' raccomandato l'utilizzo di assi colorate (con forma a V), visibili ma poste al di sotto del livello della superficie del manto nevoso. La linea del traguardo va posta ad angolo retto rispetto alle linee di arrivo.

516 **Mezzi d'informazione per spettatori e stampa**

516.1 **Informazioni per gli spettatori**

Oltre che per mezzo dell'impianto di altoparlanti, ai concorrenti ed agli spettatori dovrebbero essere fornite delle informazioni attraverso dei tabelloni elettronici. I tabelloni dovrebbero riportare il numero di partenza, la lunghezza del salto con il relativo punteggio assegnato dai singoli giudici, il punteggio totale e la posizione momentanea. I punteggi dei cinque giudici devono essere pubblicati nello stesso istante. Nelle gare di fondo sul tabellone debbono comparire i tempi intermedi, la posizione e il distacco.

516.2 **Postazioni di lavoro per i rappresentanti dei mass media**

Per i rappresentanti delle televisioni, delle radio, dei giornali, dei periodici e delle agenzie fotografiche devono essere predisposti delle postazioni di lavoro che garantiscano condizioni ottimali per lo svolgimento delle loro attività. Tale esigenza si riferisce sia alla vista che gli addetti hanno sull'impianto che alle attrezzature tecniche a loro disposizione ed alla possibilità di lavorare senza problemi, e di essere continuamente aggiornati sull'andamento della gara (liste di partenza, classifica intermedia, eventuali modifiche). In occasione delle gare di salto con gli sci è vietato fotografare con flash, poiché quest'ultimo potrebbe influire negativamente sulla sequenza dei movimenti eseguiti dal saltatore.

520 **Gare e Concorrenti**

521 **Requisiti dei Concorrenti**

521.1 **Categorie d'età**

Per le gare di combinata nordica la FIS ha stabilito due categorie d'età:

- Juniores fino a 20 anni di età considerando il 1° gennaio dell'anno agonistico in corso
- Seniores gli atleti di età superiore al limite previsto per gli Juniores.

521.1.1 Nelle gare di OWG, WSC e WC-NC tutti gli atleti gareggiano in un'unica categoria.

Nelle WC e nei WSC un concorrente deve aver raggiunto il suo 16° compleanno prima della fine dell'anno solare agonistico (1° gennaio - 31 Dicembre) in questione:

- WC 2016/2017 e WSC 2017, concorrenti nati nel 2001 ed anni precedenti
- WC 2017/2018, concorrenti nati nel 2002 ed anni precedenti
- WC 2018/2019 e WSC 2019, concorrenti nati nel 2003 ed anni precedenti

Nordic Junior World Ski Championships (JWSC).

Un concorrente deve aver raggiunto il suo 16° compleanno prima della fine dell'anno solare agonistico (1° gennaio - 31 Dicembre) in questione:

Season	Age	Years of birth
2016/17	16-20	1997, 1998, 1999, 2000, 2001
2017/18	16-20	1998, 1999, 2000, 2001, 2002
2018/19	16-20	1999, 2000, 2001, 2002, 2003

- 521.1.2 Per tutte le altre gare internazionali possono prevedersi gruppi d'età diversi. Il modulo d'iscrizione deve rendere noto ai partecipanti quali saranno le varie fasce d'età.
- 521.1.3 Gli Juniores possono gareggiare nella categoria Seniores a patto che la loro Federazione nazionale li abbia iscritti in quest'ultima categoria. In ogni caso debbono essere in grado di competere nella categoria Seniores.
- 521.1.4 Per la partecipazione ai WSC un atleta deve soddisfare i seguenti criteri di qualificazione:
- regolare partecipazione in WC-NC, COC-NC o Coppe di altri sistemi
 - JWSC o eventi per giovani e
 - egli deve partecipare ad un sistema di gare nazionali

522 Iscrizioni

522.1 Ogni Federazione nazionale deve iscrivere i propri atleti alle competizioni internazionali entro i termini previsti, o sotto le condizioni previste nel modulo ufficiale d'iscrizione FIS.

522.2 Iscrizione alla gara

Alle gare di OWG, WSC e JWSC due ore prima della riunione dei capisquadra ogni squadra nazionale deve presentare all'ufficio gare la lista dei nomi dei propri iscritti. Tale elenco deve contenere:

codice FIS / Cognome / Nome / Sci Club / Anno nascita / gruppo di partenza o posizione in classifica.

In casi eccezionali la Giuria può ridurre il termine delle due ore.

522.3 Iscrizione della squadra

E' regolamentata secondo quanto previsto al precedente art. 522.2. L'iscrizione degli atleti per la prima disciplina e la loro collocazione nell'ordine di partenza deve avvenire due ore prima della riunione dei capisquadra; per la seconda disciplina l'iscrizione va fatta immediatamente al termine della prima competizione ma non oltre 15 minuti dalla comunicazione della classifica ufficiale. In casi eccezionali la Giuria può ridurre o incrementare questo arco temporale.

522.4 Iscrizione delle riserve e iscrizione tardiva

522.4.1 Iscrizioni tardive

Una iscrizione in ritardo in una competizione Gundersen è possibile solo se si verifica prima dell'inizio della gara di salto ed in una competizione Mass Start prima dell'inizio della gara di sci di fondo.

522.4.2 Sostituzione

Dopo il sorteggio, un concorrente può essere sostituito solo se non può partire a causa di "forza maggiore" (infortunio, malattia, ecc.) e se la giuria permette la sostituzione. Questo deve essere certificato da un medico e comunicato alla Giuria entro 2 ore dalla partenza.

522.4.3 In caso di incidente durante il riscaldamento, la Giuria può permettere un sostituto dopo le 2 ore prima della partenza (infortunio confermato da un medico).

522.4.4 Se il concorrente ritirato è stato selezionato per il controllo doping allora questo test deve ancora essere effettuato e deve essere anche effettuato sul nuovo atleta inserito. Se il concorrente ritirato produce un test positivo, nessuna sostituzione sarà permessa.

522.4.5 La giuria deve prendere anche la decisione, in quale posizione dell'ordine di partenza il nuovo atleta inserito può partire (ad esempio nella stessa posizione, nella sua posizione di classifica generale o all'inizio del gruppo).

Eccezione: L'atleta sostituito nelle gare a Squadre e/o Team Sprint deve partire nella stessa posizione dell'atleta escluso. L'ordine di partenza della squadra non può essere modificato.

- 522.4.6 I concorrenti, che sono sulla lista di partenza e non possono prendere parte alla competizione a causa di malattia o per altri motivi, devono essere segnalati dal capo squadra al segretario di gara, al più tardi 30 min. prima dell'inizio della gara. Se uno qualsiasi di questi concorrenti sono stati selezionati per il controllo anti-doping, devono comunque essere testati.

523 Sorteggio

523.1 Principi

- 523.1.1 Per le gare internazionali l'estrazione avviene utilizzando un sistema di sorteggio a sezione doppia.

- 523.1.2 E' possibile che l'estrazione venga effettuata anteriormente alla riunione dei capisquadra, sotto la supervisione della giuria.

523.2 Gare individuali

523.2.1 Metodo Gundersen

L'ordine di partenza della prova di Salto alle gare di OWG, WSC, WC-NC e COC-NC per gli allenamenti ufficiali, per il salto provvisorio di gara (Provisional Competition Round – PCR), per il salto di prova e di gara, sarà basato sull'ordine inverso della classifica di Coppa aggiornata. I concorrenti senza punti nella classifica di Coppa saranno estratti, in gruppi, e partiranno prima degli atleti punteggiati.

L'estrazione avviene unicamente per la gara di salto agli JWSC. L'ordine di partenza dei gruppi è il seguente: I, II, III, IV.

523.2.2 Mass Start

L'ordine di partenza si basa sulla classifica aggiornata di Coppa del Mondo. Al leader della classifica verrà assegnato il primo numero. I concorrenti non punteggiati saranno suddivisi in gruppi e sorteggiati dopo l'assegnazione dei pettorali ai punteggiati.

523.2.3 Gare FIS

Nelle competizioni prive di liste basate su classifiche precedenti, l'ordine di partenza viene stabilito per estrazione. Alla giuria spetta il compito di decidere il numero dei gruppi e il numero di atleti per nazione che debbono far parte di un determinato gruppo.

523.3 Gare a squadre

- 523.3.1 Alle gare di OWG, WSC e WC-NC i pettorali della gare a squadre con metodo Gundersen saranno assegnati, in ordine inverso, in base all'attuale piazzamento nella classifica della Coppa a squadre. In caso di medesimo punteggio nella classifica per squadre, l'ordine di partenza sarà ottenuto mediante sorteggio, alla riunione dei capisquadra, delle nazioni con ugual punteggio. Alle squadre non punteggiate o senza posizione in classifica, i pettorali vengono assegnati tramite sorteggio dei primi pettorali.
Per le gare di JWSC l'ordine di partenza è determinato secondo la classifica inversa dei precedenti JWSC.

523.3.2 Gare FIS

L'ordine di partenza viene stabilito con sorteggio o con regole particolari.

524 Allenamento prima della gara

524.1 Salto con gli sci

- 524.1.1 Tutti gli allenamenti che precedono le gare (allenamenti ufficiali) devono svolgersi secondo il programma stabilito dal Comitato Organizzatore e sotto la supervisione della giuria.

Non sono possibili, nei giorni in cui è previsto un programma degli organizzatori, sedute di allenamento ulteriori (allenamento libero) sotto la propria responsabilità e/o guida dell'allenatore.

524.1.2 All'allenamento ufficiale prendono parte solamente gli atleti iscritti e gli apripista segnalati dal Comitato di Gara.

Il diritto a partecipare agli allenamenti ufficiali, in occasione di gare di OWG, WSC, JWSC e di gare di Coppe, si basa sul regolamento attualmente in vigore.

524.1.3 Per le gare internazionali FIS di Combinata Nordica, il trampolino deve essere disponibile per almeno una giornata di allenamento; per le gare agli OWG e WSC almeno tre giorni prima la gara. Il Comitato di Gara dovrà tener conto della neve e delle condizioni meteo, al fine della programmazione dell'allenamento. Esso ha la responsabilità di fornire condizioni ottimali di allenamento a tutti gli atleti.

524.1.4 Ove possibile le sedute di allenamento devono essere programmate nello stesso orario previsto per la gara. Tutte le informazioni concernenti il programma di allenamento o possibili variazioni vanno segnalate nei tempi previsti.

524.1.5 Il trampolino deve essere ben preparato, come se si dovesse disputare la gara, per tutte le sessioni di allenamento. Durante le sedute di allenamento deve essere presente un numero adeguato di funzionari e addetti alla preparazione del trampolino.

524.1.6 Durante le sedute di allenamento la giuria deve supervisionare le lunghezze dei salti e fissare la lunghezza massima della rampa di lancio.

524.1.7 Il personale di pronto soccorso deve essere presente in tutte le sedute di allenamento, per fornire l'assistenza medica eventualmente necessaria.

524.1.8 Agli OWG e WSC, al fine di garantire uguali opportunità, su entrambi i trampolini non si possono svolgere gare o allenamenti nei 14 giorni che precedono il primo giorno di allenamento.

Le date delle gare vanno programmate in modo tale che tutte e tre le giornate di allenamento previsti (secondo quanto indicato dai precedenti articoli) si svolgano sul primo trampolino utilizzato per le competizioni prima del giorno in cui sia prevista la prima gara. Allenamenti successivi sullo stesso trampolino per la seconda competizione sono eventualmente aggiuntivi. Le stesse condizioni di allenamento devono prevedersi per la 2° gara sul nuovo trampolino.

524.2 **Fondo**

Agli atleti va data l'opportunità di allenarsi e ispezionare il tracciato in condizioni di gara. Quando possibile, il tracciato deve essere percorribile due giorni prima della competizione. In circostanze eccezionali la giuria può chiudere il percorso o limitarne l'accesso in determinate sezioni o orari.

525 **Svolgimento della gara**

525.1 **Salto**

525.1.1 *Numero di salti*

Per tutte le gare, eccetto quello con metodo Mass Start ed IG 15 Km (due salti di gara), un solo salto di gara determina il punteggio della prova di salto; questo fornisce la base su cui calcolare i distacchi di partenza nel metodo Gundersen. Nel programma di gara va incluso un salto di prova. La decisione sull'utilizzo o meno del salto di prova spetta ai saltatori.

PCR - Junior World Ski Championships (JWSC)

Il salto provvisorio (PCR) sarà effettuato secondo le norme del salto di gara. I punteggi possono essere utilizzati in seguito per l'inizio della gara di fondo solo se il reale salto di gara non può essere effettuato. Questo punteggio può essere utilizzato solo una volta.

525.1.2 *Lunghezza di partenza*

Spetta alla Giuria stabilire la lunghezza della pista di lancio da utilizzare (ossia, dove collocare la stanga di partenza). Quando una decisione a maggioranza della Giuria è stata raggiunta per la posizione di partenza, questa lunghezza deve rimanere la medesima per tutto il salto di gara, a meno che la serie venga interrotta e fatta ripartire. A nessun atleta è permesso di utilizzare un punto di partenza superiore della rampa di lancio rispetto a quanto stabilito dalla Giuria.

Se il cosiddetto "wind/gate compensation system" (sistema di compensazione per il vento e pedana di partenza) è usato, la Giuria può cambiare la posizione della stanga di partenza anche all'interno dello stesso salto di gara, al fine di perseguire i principi di correttezza e sicurezza. Tale decisione deve essere basata su una decisione unanime della giuria. Il fattore di compensazione (wind/gate compensation factor) sarà incluso nel punteggio totale.

L'allenatore ha il diritto di ridurre la lunghezza di partenza per il suo rispettivo atleta. Questo deve essere annunciato entro la fase rossa della procedura di partenza dell'atleta in questione (si applica solo per le gare WC). In tal caso, il fattore di compensazione per la pedana di partenza è calcolato solo, se l'atleta salta almeno il 95% della distanza HS.

- 525.1.3 Agli atleti non è consentito l'utilizzo di bastoncini o altro tipo di supporti di assistenza, e neppure assistenza esterna, pena la squalifica.
- 525.1.4 Quando il trampolino è sgombro ed i funzionari pronti, il Direttore di gara o un suo assistente autorizzato azionano, per ogni atleta, il segnale di partenza dalla torre giudici. Non può essere utilizzato più di un segnale per dare il via libera.
- 525.1.5 Il segnale di partenza consiste in una luce di colore verde che si accende sul semaforo. In assenza di semaforo, all'atleta può essere dato il via da parte di un addetto alla partenza posizionato sul dente, che sventolerà una bandiera in segno di pista libera.
- 525.1.6 Prima di azionare il segnale di pista libera per l'atleta successivo, l'atleta che ha già saltato deve aver completato il salto.
- 525.1.7 Il coordinamento delle comunicazioni tra funzionari è sotto la responsabilità del Direttore di gara. Le comunicazioni avvengono fra il Direttore di gara, il Direttore del trampolino e i suoi assistenti sul dente e sulla pista di atterraggio. Il Direttore di gara deve verificare che tutti i funzionari siano pronti, e inoltre deve controllare, mediante l'apposito strumento di misurazione del vento, che le condizioni siano idonee.
- 525.1.8 L'Addetto alla partenza deve riferire al Direttore di gara il numero dell'atleta che si prepara a partire e di quello pronto alla partenza.
- 525.1.9 E' responsabilità dell'atleta essere al via quando viene chiamato il suo numero di partenza. Egli, in base alle diverse procedure di partenza previste, deve lasciare la stanga di partenza nei tempi previsti (10 secondi col semaforo trifase, 10 – 15 con quello bifase). Qualora l'atleta non abbia lasciato la stanga di partenza entro la fine del tempo di partenza, il trampolino viene immediatamente considerato chiuso (vedi articoli 514.1.7.1 e 514.1.7.2).
- 525.1.10 Durante la procedura di partenza, l'atleta deve poter osservare distintamente il display indicante il conteggio automatico (ad esempio, l'orologio digitale programmabile) (vedi articolo precedente).
- 525.1.11 L'atleta deve partire entro i tempi previsti. Nel caso il segnale si interrompa durante la fase di partenza (per qualsiasi ragione, ad esempio condizioni meteo variabili), la procedura di partenza riprenderà dall'inizio.
- 525.1.12 L'atleta non deve partire prima di aver ricevuto il segnale ufficiale o ritardare la preparazione in attesa di un cenno da parte di una terza persona. Simulare problemi con gli sci, gli attacchi, l'equipaggiamento o l'abbigliamento non sono giustificabili. Queste tipologie di comportamento sono cause di squalifica.
- 525.1.13 Un atleta che, per cause di forza maggiore, si presenta alla partenza in ritardo, può appellarsi alla Giuria. Questa, dopo aver preso in considerazione tutti i fatti riportati, può

concedere all'atleta di prendere comunque il via, anche nel non completo rispetto dell'ordine di partenza.

525.1.14 *Ripetizione di un salto*

Un atleta che risulti disturbato durante l'esecuzione di un salto a causa di un errore di un funzionario, un animale, degli spettatori o altre cause di forza maggiore, può appellarsi alla Giuria. Questa, dopo aver considerato i fatti riportati, può ammettere o meno la ripetizione del salto. Nel caso ci si trovi di fronte ad una delle motivazioni sopra citate, è la Giuria a permettere la ripetizione del salto, secondo il proprio punto di vista.

525.1.15 Qualora una gara di salto per la combinata sia svolta contestualmente ad una gara di salto speciale, gli atleti della combinata nordica dovrebbero essere estratti in un gruppo separato. E' possibile un'ulteriore suddivisione in sottogruppi della gara di combinata.

525.1.16 Se possibile, i punti di stile dovranno essere visualizzati dopo ogni salto di ogni concorrente (punteggio aperto). Un annuncio acustico relativo ai punti assegnati di stile non è consentito.

525.1.17 *Regola del 95%*

Un saltatore, che ha raggiunto il 95% della lunghezza massima del salto più lungo ma è caduto, ha il diritto di partecipare al prossimo salto, oltre ai saltatori qualificati (se si utilizza la compensazione vento/pedana di partenza, la "distanza compensata" è la base di calcolo).

525.2 **Fondo**

525.2.1 *Metodo Gundersen*

Con il metodo Gundersen il vincitore della gara di salto parte per 1° nel fondo, seguito dal 2° classificato, ecc. L'intervallo di partenza tra i concorrenti si ricava convertendo i punteggi della gara di salto in intervalli di tempo (distacchi) nella gara di fondo. I tempi di partenza vengono arrotondati al secondo di minuto, senza utilizzare i decimi di secondo.

525.2.2 *Mass-start*

Le posizioni di partenza vengono assegnate per estrazione o in base alla graduatoria FIS di Coppa aggiornata.

525.2.2.1 Alle gare dei WSC e WC-NC l'ordine di partenza viene determinato in base alla classifica di Coppa del Mondo aggiornata.

525.2.3 *Istruzioni per la partenza "a onde" (wave start)*

La Giuria è responsabile nel decidere se adottare la partenza cosiddetta "a onde" e, in caso affermativo, nello stabilire un appropriato scaglionamento delle partenze. Gli atleti partono ad intervalli di 10 secondi, suddivisi in gruppi. La suddivisione avviene in base alla lunghezza del percorso ed alle caratteristiche del luogo. Gli atleti che vengono doppiati debbono abbandonare il tracciato di gara solo per le gare di OWG, WSC e WC-NC e SGP. Nella determinazione del risultato finale, gli atleti costretti al ritiro saranno classificati e punteggiati in base alla posizione che avevano al momento dell'esclusione. Vedere regolamento speciale per IG art. 540.3.

525.2.4 *Responsabilità dei funzionari e altri*

525.2.4.1 Se necessario, la Giuria emana disposizioni speciali per i funzionari, i media e le persone di servizio e tutte le altre persone non concorrenti, per garantire l'ordine sul percorso, nello stadio e nella zona di preparazione delle squadre prima, durante e dopo la concorrenza.

Per garantire l'ordine e il controllo sul tracciato si applicano i seguenti principi:

- a partire da 5 minuti prima della partenza e fino a che non transitano i chiudipista tutti i funzionari, gli allenatori, coloro che non gareggiano e le altre persone accreditate non hanno più accesso alla pista con gli sci. Durante questo arco temporale tali soggetti devono aver preso posto lungo il tracciato, in una postazione fissa e senza sci ai piedi
- funzionari, allenatori e ulteriori soggetti possono comunicare i tempi intermedi e altre informazioni agli atleti, senza percorrere più di 30 m a fianco dell'atleta

- nello svolgimento di questi compiti, i funzionari e gli altri addetti non debbono intralciare la corsa degli atleti
 - dando ristoro ai concorrenti gli allenatori devono assicurarsi di non ostacolare i concorrenti
- 525.2.5 I test delle scioline e il riscaldamento prima della gara, effettuati sul tracciato di gara, vanno fatti seguendo la direzione di marcia prevista per la competizione. Chiunque faccia test con gli sci sul campo di gara deve prendere in considerazione la sicurezza degli altri sul percorso e la preparazione dello stesso. Durante la gara o allenamenti ufficiali non sono ammessi sul tracciato strumenti di misurazione elettronica per il test sci.
- 525.2.5.1 Al fine di ottenere una copertura TV pulita e per motivi di sicurezza, parti del tracciato di gara possono essere chiusi per tutti, non per i concorrenti partecipanti alla gara. La Giuria può permettere test di sci e riscaldamento degli atleti su parti del campo di gara, prima e durante la gara. Gli atleti ed il personale di servizio, che indossano pettorali speciali, possono essere autorizzati a sciare su queste parti del campo di gara.
- 525.2.5.2 Una zona di scorrimento degli sci con binari di prova per tutte le squadre partecipanti deve essere situato vicino allo stadio. Dovrebbe essere vicino alle cabine di sciolinatura delle squadre ed alla pista di riscaldamento. I binari di prova devono essere preparati con lo stesso standard del campo di gara.
- 525.2.5.3 La pista di riscaldamento dovrebbero essere preparata il più vicino possibile allo stadio.
- 525.2.6 *Posticipo del programma*
Qualora vi siano condizioni meteo avverse, la giuria può posticipare l'inizio della gara. Tale decisione va presa almeno 30 minuti prima dell'inizio programmato della gara.
- 525.2.7 *Responsabilità dei concorrenti*
- 525.2.7.1 In tutte le situazioni di allenamento e di gara l'atleta deve agire con la dovuta cura, tenendo conto delle condizioni del percorso, visibilità e numero dei concorrente sul percorso.
- 525.2.7.2 In tutte le situazioni di allenamento e di gara gli atleti deve sempre sciare nella direzione di gara.
- 525.2.7.3 I concorrenti devono seguire le istruzioni (orari di apertura della pista, indossare il pettorale, allenarsi, prove sci, etc.) emessi dalla Giuria o dal Comitato Organizzatore, al fine di garantire l'ordine in pista, nello stadio e nella zona di preparazione delle squadre, prima, durante e dopo la competizione.
- 525.2.7.4 Il concorrente è responsabile per arrivare alla partenza e partire al momento giusto.
- 525.2.7.5 Se si utilizzano i transponder o GPS è obbligatorio per i concorrenti di indossare queste apparecchiature.
- 525.2.8 I concorrenti sono tenuti a seguire il percorso segnalato dalla partenza al traguardo, ed a passare ad ogni controllo.
- 525.2.8.1 Se un concorrente scia su una parte sbagliata o abbandona il percorso segnato, egli dovrebbe tornare al punto in cui ha commesso l'errore. Per fare ciò, il concorrente potrebbe dover sciare contro la direzione di sci corretta e è totalmente responsabile di assicurare di non ostacolare o mettere in pericolo gli altri concorrenti.
- 525.2.9 Essi debbono percorrere l'intera distanza prevista sui propri sci e utilizzando solo i propri mezzi di propulsione. Non sono ammessi aiuti da parte di battistrada o mediante spinte.
- 525.2.10 In tutte le competizioni l'ostruzione non è permessa. Questo comportamento è definito come ostacolare deliberatamente, bloccare (non seguendo la migliore linea), carica o spingere un concorrente con qualsiasi parte del corpo o dell'attrezzatura da sci.
- 525.2.11 *Sostituzione dell'Attrezzatura.*

- 525.2.11.1 In tutte le gare possono essere sostituiti entrambi i bastoncini.
- 525.2.11.2 Gli sci possono essere sostituiti solo se:
Gli sci o gli attacchi sono rotti o danneggiati. Il guasto dell'attrezzatura deve essere dimostrato alla Giuria al termine della gara.
Nel caso di un cambio di sci, il concorrente deve farlo fuori dalla pista senza l'aiuto di alcuna altra persona.
- 525.2.12 Sciolinatura, raschiatura e pulizia degli sci del concorrente durante la gara sono vietati. Non è consentito mettere rami, attrezzi o materiali sul percorso battuto o vicini ad esso.
- 525.2.13 *Posizione dell'atleta alla partenza*
Il concorrente deve avere entrambi i piedi davanti alla linea di partenza e deve restare fermo. I bastoncini devono restare fermi, e dovrebbero essere puntati dietro la linea di partenza.
- 525.2.14 *Partenza anticipata*
Ogni atleta è responsabile per se stesso di partire alla giusta ora di partenza. In caso di partenza anticipata, l'atleta deve ritornare indietro e attraversare nuovamente la linea di partenza. In questo caso il suo tempo di partenza corrisponderà a quello previsto nell'ordine di partenza.
Gli atleti che non ritornano sulla linea di partenza dopo una partenza anticipata, devono essere squalificati. All'attraversamento della linea di partenza con la punta della prima scarpa si dà inizio della gara. Per poter portare una chiara prova del fatto, adeguata strumentazione tecnica deve essere installata nell'area di partenza per controllare la procedura di partenza (art. 514.2.1).
- 525.2.15 *Partenza ritardata*
L'atleta che parte in ritardo non deve interferire con la partenza degli altri concorrenti.
- 525.2.16 *Sorpasso*
Durante una competizione individuale o di squadra un concorrente che sta per essere doppiato deve cedere il passo alla prima richiesta. Nelle gare a tecnica libera, l'atleta che viene sorpassato deve limitare l'ampiezza del suo movimento di pattinaggio.
Per tutte le competizioni, quando si verifica il sorpasso, i concorrenti non devono causare alcun ostacolo (art. 525.2.10).
La responsabilità per un corretto sorpasso senza ostruzione è dello sciatore sorpassato. Lo sciatore che sorpassa deve avere i suoi sci davanti agli sci dello sciatore sorpassato prima di sciare la sua linea migliore.
- 525.2.16.1 *Corridoi contrassegnati*
Nelle parti con corridoi segnati (ad esempio, zona di arrivo) i concorrenti dovrebbero scegliere un corridoio. Un concorrente è permesso di lasciare il corridoio scelto finché ICR art. 525.2.10 è confermato.
- 525.2.17 *Cambio nelle gare a Squadre e Team Sprint*
In una gara a squadre, il cambio viene realizzato dal concorrente in arrivo, con un tocco della mano su qualsiasi parte del corpo del concorrente successivo, mentre entrambi sono nella zona di cambio della staffetta.
Se il tocco avviene prima o dopo (fuori) della zona di cambio, sarà considerato come una falsa partenza e la procedura dovrà essere ripetuta all'interno della zona di cambio. Le squadre che hanno commesso una falsa partenza e non ritornano in partenza per un nuovo e corretto tocco, devono essere squalificate. Il prossimo concorrente può entrare nella zona cambio solo quando convocato. Qualsiasi metodo di spingere il concorrente in partenza è vietato.
- 525.2.18 L'atleta viene classificato solo se tutte le parti del suo corpo oltrepassano la linea del traguardo, senza aiuti esterni.
- 525.2.19 *Non Arrivati*

Se i concorrenti abbandonano la competizione prima del traguardo, devono informare il primo ufficiale che incontrano e sono responsabili della restituzione dei transponders e del pettorale di partenza il più presto possibile.

525.2.20 I concorrenti debbono osservare le istruzioni impartite dai funzionari di gara.

525.2.21 L'atleta deve conformarsi a tutti gli aspetti previsti dal codice medico (vedi articolo 221).

526 Pettorali

526.1 Alle gare di OWG, WSC e WC-NC è obbligatorio che il concorrente indossi il proprio pettorale, sia durante l'allenamento ufficiale (di salto e di fondo) che in gara. Gli atleti che infrangono questa regola saranno squalificati.

526.2 Per tutte le gare dei JWSC, COC-NC e le gare internazionali di Combinata Nordica l'atleta deve indossare il pettorale assegnatogli, nel corso dei salti di allenamento ufficiale e di gara. Gli atleti che infrangono questa regola saranno squalificati.

526.3 Il numero sul pettorale deve essere leggibile sia da dietro che di fronte. I pettorali non debbono intralciare l'atleta, in alcun modo. Dimensioni e forma sono descritte nelle regole che disciplinano l'equipaggiamento di gara. Non è concesso variare dimensioni, forma e metodo per imprimere il numero sul pettorale.

526.4 Fondo

Tutti i pettorali utilizzati nelle gare agli OWG, WSC, JWSC e WC-NC in ogni formato di gara devono essere numerati anche su entrambi i lati.

526.5 Pettorali sulla gamba

Agli OWG, WSC, JWSC, WC-NC e COC-NC per le gare con metodo Gundersen, Mass Start e per l'ultimo atleta delle gare a Squadre, i numeri vengono apposti anche sul lato esterno della coscia, per l'identificazione del concorrente e per la verifica dei risultati.

526.6 Gare a squadre

I pettorali nelle gare a squadre, per ogni gruppo, avranno un colore diverso (il medesimo sia per la gara di salto che per quella di fondo). Per le gare agli OWG, WSC, JWSC, WC-NC e COC-NC essi saranno:

- 1° gruppo = pettorale rosso;
- 2° gruppo = pettorale verde;
- 3° gruppo = pettorale giallo;
- 4° gruppo = pettorale blu.

527 Elaborazione e pubblicazione dei risultati

527.1 Ordine di partenza e classifica finale

Il formato base di ogni lista prevede informazioni riguardo ai seguenti elementi:

- Denominazione della gara
- Data e luogo della competizione
- Nome del trampolino e riferimento al suo punto K e HS, o
- Nome del tracciato e riferimento ai parametri tecnici
- HD, MC, TC e lunghezza dei giri
- Nome e Nazionalità di ogni giudice di salto
- Nome e Nazionalità di ogni membro della giuria
- Informazioni riguardo alle condizioni meteo attuali (condizioni della neve, temperatura, vento, ecc.)
- Numero di concorrenti iscritti, partenti, arrivati, non arrivati e squalificati
- Ulteriori informazioni riguardo ad ogni concorrente
- Posizione
- Numero di pettorale
- Cognome e nome, nazione e/o società di appartenenza dell'atleta
- Per ogni salto, vanno registrate separatamente le seguenti informazioni:

- Lunghezza, velocità d'uscita e punti per la distanza saltata
- Punteggio di stile
- Punti totali per ogni salto, e
- alla fine della riga, il punteggio complessivo, o
- Tempo e posizione della gara di fondo
- Punteggio calcolato dopo la gara di fondo (Mass-start)

527.2 **Salto**

527.2.1 *Formato delle liste per gli allenamenti*

I risultati degli allenamenti ufficiali devono elencare quanto sopra esposto, ed in aggiunta vanno indicati:

Velocità di stacco e classificazione della stessa, lunghezza saltata e classificazione della stessa, stanga di partenza di ogni serie.

527.2.2 *Istruzioni per l'ordine di partenza*

Vedi articolo 527

527.2.3 *Classifica finale*

Vedi articolo 527

527.2.3.1 *Punteggio stile*

Il punteggio di partenza si compone delle valutazioni espresse dai 5 giudici di salto, eliminando poi il punteggio più alto e più basso. I rimanenti tre punteggi vengono sommati. Questa somma è il punteggio totale di stile di ogni salto. Le linee guida per l'attribuzione dei punteggi sono indicate nel regolamento ICR – libro III – articolo 431.

527.2.3.2 *Punteggio per la lunghezza del salto*

Il punteggio riferito alla lunghezza del salto è calcolato in base alla grandezza del trampolino. I punti assegnati per ogni metro si rifanno alla tabella basata sul punto K del trampolino.

Punto K	Valutazione dei metri
20 – 24 m	4,8 punti/m
25 – 29 m	4,4 punti/m
30 – 34 m	4,0 punti/m
35 – 39 m	3,6 punti/m
40 – 44 m	3,2 punti/m
45 – 59 m	2,8 punti/m
60 – 74 m	2,4 punti/m
75 – 99 m	2,0 punti/m
100 e più	1,8 punti/m

Il punto "K" di un trampolino costituisce nel contempo anche il punto tabella, vale a dire che alla distanza determinata dal punto "K" corrispondono 60 punti relativi alla lunghezza dei salti. La differenza – in termini di lunghezza – tra la lunghezza misurata di un salto e la distanza dal punto "K" è moltiplicata per il punteggio al metro valido per il trampolino in questione e il valore così ottenuto è detratto dal punteggio tabella pari a 60 punti oppure aggiunto a quest'ultimo, nel caso in cui la lunghezza del salto in questione sia rispettivamente inferiore o superiore al valore del punto "K".

527.2.3.3 *Punteggio complessivo*

Questo punteggio è individuato mediante addizione del punteggio relativo allo stile e a quello attinente alla lunghezza del salto.

527.2.3.4 *Punteggio totale*

E' determinato mediante addizione dei punteggi complessivi assegnati nel corso delle singole manche valide ai fini della classifica. Risulta vincitore della gara il saltatore che abbia ottenuto il punteggio totale più alto tra tutti i concorrenti.

527.2.3.5 *Punteggi Identici*

Quando due o più saltatori hanno lo stesso punteggio, un pari merito è dichiarato, ed a questi ultimi è assegnato lo stesso piazzamento e si dovrà tralasciare (eliminare), nella classifica, un numero di piazzamenti successivi pari a quello degli atleti che si sono classificati allo stesso posto. I saltatori che abbiano ottenuto lo stesso posto in classifica, dovranno essere elencati, nell'ambito di quest'ultima, in base all'ordine inverso di partenza (il pettorale più alto compare prima).

527.3 **Pubblicazione della classifica del salto (risultato intermedio)**

La classifica ufficiale è pubblicata immediatamente al termine della gara. Il responsabile dell'ufficio calcoli ed il Segretario di Gara verificano le classifiche ufficiali in base ai verbali originali di valutazione. Successivamente il Segretario presenta le classifiche alla Giuria per l'approvazione. Qualora non sia presentata alcuna protesta relativa alla gara in questione, i risultati intermedi della gara di salto sono pubblicati come ufficiali appena decorso il termine per le eventuali proteste. Quest'ultimo termine è di regola fissato in 15 minuti dopo la fine della competizione. Nella riunione dei capisquadra può essere stabilito un periodo di tempo più breve.

527.3.1 *Lista contenente le deduzioni di punteggio stile*

Alle gare di OWG, WSC, WC-NC e COC-NC va allegata, per ogni serie di salti, anche la lista aggiuntiva concernente le deduzioni di punteggio stilistico.

527.4 **Fondo**

527.4.1 *Tabella per il calcolo nel fondo*

La differenza di punteggio (nella gara di salto) o il distacco (in quella di fondo) tra il vincitore e gli altri concorrenti saranno calcolati al fine di stabilire il divario tra gli atleti. Questo calcolo si basa sulla tabella della Combinata Nordica. Il valore, espresso in punti o in tempo, va matematicamente convertito in base al tipo di competizione.

In base alla lunghezza del tracciato per il fondo si utilizza la seguente tabella. Per il calcolo si considerano i primi sei decimali:

Tracciato	Equivalenza
5 Km	1 minuto = 15 punti
10 Km	1 minuto = 15 punti
15 Km	1 minuto = 15 punti
2 x 7,5 Km	1 minuto = 30 punti
4 x 5 Km	1 minuto = 45 punti

Tabelle di conversione punteggi per distanze differenti dalle sopra esposte, devono essere specificate con esclusiva responsabilità delle Federazioni Nazionali.

527.4.2 *Tecnica Libera*

La tecnica libera include tutte le tecniche sciistiche dello Sci di Fondo.

527.5 **Risultati finali**

Dopo la fine della gara di Combinata Nordica il TD ed il Direttore di Gara devono firmare i risultati ufficiali per confermare la correttezza dei dati esposti.

528 **Formati di Gara**

Agli OWG, WSC, JWSC, WC-NC and COC-NC

528.1 **Olympic Winter Games (OWG)**

Individual Gundersen LH 10 km
Individual Gundersen NH 10 km
Team Gundersen NH 4x5 km

528.2 **World Ski Championships (WSC)**

Individual Gundersen NH 10 km

Team Gundersen NH 4x5 km
Individual Gundersen LH 10 km
Team Sprint LH 2x7.5 km

528.3 **Junior World Ski Championships (JWSC)**

Individual Gundersen NH 10 km
Team Gundersen NH 4x5 km
Individual Gundersen NH 5 km

528.4 **World Cup**

Individual Gundersen NH o LH 10 km
Team Gundersen NH o LH 4x5 km
Team Sprint NH o LH 2x7.5 km

528.5 **Continental Cup**

Individual Gundersen NH o LH 10 km
Team Gundersen NH o LH 4x5 km
Team Sprint NH o LH 2x7.5 km

Altri formati sono possibili a patto che il formato è descritto nelle rispettive Regole di Coppa.

530 **Sanzioni e Proteste**

I seguenti articoli 531, 532 e 533 devono essere applicati sulla base degli articoli:

- Articolo 223 (Sanzioni)
- Articolo 224 (Linee Guida Procedurali)
- Articolo 225 (Commissione d'Appello)

delle norme comuni per tutte le competizioni.

531 **Sanzioni**

531.1 **Condizioni generali (vedi articolo 223.1)**

531.1.1 *Una sanzione può essere applicata:*

- in violazione o non osservanza di regole stabilite per la gara, o
- a non conformità delle direttive espresse dalla Giuria o di un suo membro, in accordo con l'articolo 224.2, o
- ad un comportamento antisportivo, valutando se il comportamento è stato intenzionale o non intenzionale, o se il comportamento nasce da circostanze di emergenza.

531.1.2 Le sanzioni possono essere applicate dal Comitato per la Combinata Nordica della FIS:

- contro il TD o il suo Assistente che ha preso una decisione irregolare o ingiusta e si è personalmente comportato male.
- contro un misuratore di distanza che intenzionalmente esegue misurazioni false o non corrette e si è personalmente comportato male.

531.1.3 *Divieto di partenza:*

Ad un atleta non è permesso di partecipare ad ogni competizione internazionale FIS che:

531.1.3.1 Non rispetta i requisiti di elettività dell'articolo 203 (Licenza FIS)

531.1.3.2 Si iscrive con dati falsi

531.1.3.3 Non rispetta la suddivisione per età (articolo 521.1.1)

531.1.3.4 Indossa nomi osceni e/o simboli sul vestiario ed equipaggiamento (articolo 206.7), o si comporta in modo antisportivo nell'area di partenza (articolo 205.5)

531.1.3.5 Viola le regole FIS riguardanti l'attrezzatura tecnica (articolo 222) e i marchi commerciali

(articolo 207)

- 531.1.3.6 Rifiuta di sottoporsi all'esame medico richiesto dalla FIS (articolo 221.2)
- 531.1.3.7 Se l'atleta è regolarmente partito in gara e successivamente si determina, ad opera della Giuria, che era in violazione di questi regolamenti, la Giuria stessa deve sanzionarlo.

531.2 **Penalizzazioni**

Una penalizzazione sarà determinata dalla Giuria quando l'atleta:

- 531.2.1 Viola le regole che regolano la pubblicità sull'equipaggiamento tecnico (articolo 207.1)
- 531.2.2 Modifica il pettorale in modo non permesso (articolo 526.3)
- 531.2.3 Viola i regolamenti di responsabilità dell'atleta durante la gara o dimostra un comportamento antisportivo (articolo 525.2.15)
- 531.2.4 Porta con se gli sci alla cerimonia di premiazione ufficiale (articolo 207.1.1)

531.3 **Squalifiche**

La Giuria deve riunirsi e decidere se l'atleta deve essere squalificato (vedi articolo 223.3.3). Tutte le prove rilevanti devono essere attentamente considerate e l'atleta deve avere l'opportunità di difendersi (vedi articolo 224.7). Un atleta sarà considerato squalificato se:

- 531.3.1 Viola le regole della procedura di partenza (articolo 525.1.3, 525.1.4, 525.1.12, 525.1.13, 514.1.7.1, 514.1.7.2, 525.2.12, 525.2.14, 526.1, 526.2)
- 531.3.2 Non percorre l'intera pista segnata (articolo 525.2.8)
- 531.3.3 Viola le regole sull'uso dei transponder (articolo 514.3, 525.2.7.5)
- 531.3.4 Intenzionalmente causa ostruzione
- 531.3.5 In seguito alla squalifica, il nome del concorrente verrà mostrato nella classifica finale riscritta, indicando il suo stato di squalificato con la sigla DSQ (Disqualified) e nessun tempo deve essere stampato per questo atleta.
- 531.3.6 In accordo con il regolamento 223.3.3, l'atleta potrà essere squalificato solo se il suo errore risulterà vantaggioso per lui con riferimento al risultato finale, a meno che non diversamente specificato nel regolamento in un caso individuale.

532 **Proteste**

- 532.1 Le proteste che fossero sollevate contro l'iscrizione alla gara di un concorrente, devono essere presentate per iscritto al segretario/a di gara prima dell'inizio della manifestazione.
- 532.2 Le proteste contro il comportamento di un altro concorrente o di un funzionario di gara devono essere presentate al segretario/a di gara, per iscritto, entro 15 minuti dopo il termine della gara.
- 532.2.1 Agli OWG, una protesta verbale deve essere fatta a qualsiasi membro della Giuria entro cinque (5) minuti.
- 532.3 Proteste riguardo all'elaborazione dati o alla loro stampa saranno considerate se inoltrate, per iscritto via mail, dalla Federazione Nazionale dell'atleta alla Federazione Nazionale dell'organizzatore locale entro 1 mese dalla data della gara. Se l'errore è provato, i risultati corretti saranno pubblicati nuovamente e i premi ridistribuiti se necessario.
- 532.4 Una protesta dovrà essere presa in considerazione dalla Giuria se è fatta entro i tempi previsti ed inoltrata con il pagamento di una somma di 100 CHF o l'equivalente in altra valuta al segretario/a di gara. Tale deposito verrà restituito se il reclamo viene accolto.

- 532.5 Una protesta può essere ritirata da chi l'ha presentata prima della pubblicazione di una decisione da parte della Giuria. In questo caso, il deposito di denaro deve essere restituito.
- 532.6 Le proteste non presentate in tempo o presentate senza la tassa di reclamo non devono essere prese in considerazione.
- 532.7 Lunghezze di salto rilevate manualmente dai misuratori e punteggi di stile dei giudici di salto od il punteggio alle gare Mass Start sono decisioni soggettive (denominate "stato di fatto") su avvenimenti reali che non sono ripetibili e, comunque, non possono essere corretti. Comunque, proteste contro tali decisioni soggettive, richiedenti una correzione dei risultati non sono ammissibili. Questo include proteste a riguardo della procedura di partenza per il salto con variabili condizioni del vento.

533 Autorizzazione

Le seguenti figure sono autorizzate a presentare proteste:

- le Federazioni Nazionali di Sci
- i Capitani delle Squadre.

- 533.1 **Regolamento delle proteste da parte della Giuria**
La giuria si riunisce per affrontare le proteste in un luogo e in un orario prestabilito ed annunciato da essa.
- 533.2 Al voto sulla protesta, solo i membri della Giuria devono essere presenti. Il TD presiede il procedimento. Verbale del procedimento devono essere conservato e firmato da tutti i membri con diritto di voto della Giuria. La decisione richiede la maggioranza di tutti i membri con diritto di voto della giuria, non solo dei presenti. In caso di parità, il voto del TD è decisivo.

534 Diritto di ricorso

- 534.1 **L'Appello**
- 534.1.1 Può essere fatto:
- Contro tutte le decisioni della Giuria (vedi anche ICR 224.11)
 - Contro i risultati ufficiali. Questo appello deve essere rivolto esclusivamente nei confronti di un errore di calcolo evidente e comprovato.
- 534.1.2 Gli appelli devono essere presentati alla FIS dalla Federazione Nazionale interessata.
- 534.1.3 *Scadenze*
- 534.1.3.1 Appello contro le decisioni della Giuria dovranno essere presentati entro 48 ore dalla data di pubblicazione della lista ufficiale dei risultati.
- 534.1.3.2 Appello contro i risultati ufficiali devono essere presentati entro 30 giorni, compreso il giorno della gara.
- 534.1.4 La decisione relativa all'appello è presa da
- La Commissione di appello
 - La Corte FIS
- 534.2 *Rinvii*
Le prove presentate (di protesta, appello) non possono causare un rinvio dell'appello.
- 534.3 *Presentazione*
Tutte le prove devono essere in forma scritta per essere motivate. Prova ed evidenza devono essere incluse. Evidenze presentate troppo tardi sono rifiutate dalla FIS (vedi 225.3). L'appello deve essere accompagnato da un deposito di CHF 500, che sarà restituita se il ricorso è accolto.

Regolamenti speciali per i diversi tipi di competizione**540 Gara individuale con metodo Gundersen****540.1 Svolgimento della gara**

Nelle gare individuali con metodo Gundersen la gara di salto si svolge per prima, cui segue quella di fondo. Per avere diritto a partire nel fondo è necessario che l'atleta abbia preso parte al salto di gara.

540.2 Elaborazione dei punteggi

I punteggi vengono elaborati in relazione al coefficiente punti per metro, in base agli articoli 527.2.3.2 e 527.4.1. Per la classifica finale la posizione in classifica deve essere decisa, se necessario con aiuto tecnico. Nel caso che due o più atleti arrivino sul traguardo con lo stesso tempo, si determina chi prevale mediante l'utilizzo del video del fotofinish o in base a quanto sancito dal giudice d'arrivo (articolo 514.2.5). Nel caso in cui, pur utilizzando gli strumenti tecnici, non si vedano differenze all'arrivo tra due o più atleti, può essere assegnata la stessa posizione nel risultato finale. Per quanto riguarda le graduatorie di coppa, vanno assegnati gli stessi punti.

540.3 Regolamenti speciali

Al fine di evitare differenze in tempo di partenza troppo grandi, la Giuria può decidere di utilizzare il metodo di partenza "a onde" (art. 525.2.3). In base alla classifica finale rivista e corretta, può accadere che si verifichino una o più situazioni di ex-aequo. La posizione degli atleti, in questo caso, si basa su quanto previsto dall'art. 527.2.3.5. Quando ciò accade in un evento che preveda l'assegnazione di punti di Coppa, si applica la regola che segue: ai concorrenti classificati ex-aequo viene assegnato lo stesso punteggio, e quello della posizione successiva non viene assegnato.

541 Gara individuale con metodo Mass Start**541.1 Svolgimento della gara**

La gara individuale con metodo Mass Start prevede prima lo svolgimento della gara di fondo con partenza in linea, seguita da due serie di salti dal trampolino. La gara di salto non prevede il giudizio stilistico da parte dei giudici. Il programma di gara deve anche includere un salto di prova. Il primo salto di gara si svolge secondo l'ordine inverso del risultato del fondo, ossia il vincitore della gara di fondo parte per ultimo in quella di salto. Il numero di partenti del secondo e decisivo salto di gara sarà ridotto ai migliori 30 (o in numero differente a seconda delle regole di Coppa) del risultato di gara dopo il primo salto.

541.2 Elaborazione dei punteggi

541.2.1 I distacchi al traguardo vengono arrotondati al secondo pieno, convertiti in punti e poi dedotti dai 120 punti base assegnati al vincitore. Si veda l'articolo 527.2.3.2 per quanto riguarda la tabella punti in vigore da utilizzare. Con il calcolo manuale dalla tabella sono valide le seguenti regole: con 2 valori in tempo esistenti si utilizza il primo punteggio; da 3 a 7 valori in tempo si applica il punteggio centrale; per valori superiori a 4 valori pari si applica il valore di sinistra a partire dal centro della serie.

541.2.2 Per la gara di salto si terrà conto solamente del punteggio derivante dalla distanza raggiunta, al fine del piazzamento. Non sono previsti i punteggi per lo stile. Le detrazioni per eventuali cadute o mancato atterraggio in stile telemark sono le seguenti:

Caduta:

- Detrazione sul trampolino normale = 5 m = 10,0 punti;
- Detrazione sul trampolino grande = 7 m = 10,5 punti;

Atterraggio senza telemark:

- Detrazione sul trampolino normale = 2 m = 4,0 punti;
- Detrazione sul trampolino grande = 3 m = 4,5 punti;

541.2.3 Mancato atterraggio in stile telemark:

L'atterraggio senza il telemark comporta la detrazione qualora nel momento dell'atterraggio e subito dopo la posizione in stile telemark non sia visibile.

541.2.4 Caduta

Ogni contatto del corpo con gli sci, la neve o la plastica comporta la deduzione prevista in caso di caduta.

541.2.5 In particolari situazioni la Giuria ha il diritto di decidere di completare la gara con un solo salto, qualora il secondo non possa essere portato a termine. Ciò non comporta una conversione dei punteggi diversa da quella originariamente prevista.

541.2.6 Ai WSC e WC-NC sono selezionati con sorteggio 3 giudici di salto che assegneranno questo punteggio.

541.3 Regolamenti speciali

Riguardo alle detrazioni da considerare, la decisione deve essere presa all'unanimità, al fine di stabilire se si sia trattato di caduta, mancato atterraggio in stile telemark, oppure nessuno dei due casi.

Queste deduzioni espresse sotto forma di penalità sono considerate al pari del giudizio dei giudici di stile e perciò contro tali decisioni non possono essere elevate proteste.

La procedura di partenza con il metodo Mass Start consiste in:

- l'addetto alla partenza deve posizionarsi alla partenza in modo tale da essere facilmente udito da tutti i concorrenti
- al più tardi un minuto prima del via i concorrenti vanno invitati sulla linea di partenza col comando di portarsi alla partenza ("go to the start"). Con il successivo comando si annuncia che mancano 30 secondi alla partenza ("30 seconds to start"). Da questo momento l'orologio di partenza viene tolto dalla visuale dei concorrenti, ma resta visibile all'addetto alla partenza. A sua discrezione, l'addetto alla partenza dà il via acusticamente (verbalmente) o con uno sparo (questi comandi dovrebbero essere pronunciati in inglese a tutte le gare).
- Ogni falsa partenza porterà ad una ripartenza della gara "restart". L'addetto alla partenza deve dare il segnale della falsa partenza (secondo sparo) e deve avere un'assistente posizionato ad una distanza utile oltre la linea di partenza dove è possibile bloccare i concorrenti. L'atleta che ha commesso la falsa partenza sarà messo in ultima fila.

542 Gara a squadre con metodo Gundersen

542.1 Svolgimento della gara

Il metodo Gundersen applicato alle gare a squadre consiste in una gara di salto di un solo salto, seguita dalla staffetta per quanto riguarda la gara di fondo. Agli OWG, WSC, WC-NC e JWSC ogni squadra è composta da 4 atleti.

542.2 Elaborazione dei punteggi

I punteggi vengono elaborati in relazione al coefficiente punti per metro, in base agli articoli 527.2.3.2 e 527.4.1. Per la classifica finale la posizione in classifica deve essere decisa, se necessario con aiuto tecnico. Nel caso di due o più atleti arrivino sul traguardo con lo stesso tempo, si determina chi prevale mediante l'utilizzo del video del fotofinish o in base a quanto sancito dal giudice d'arrivo (articolo 514.2.5). Nel caso in cui, pur utilizzando degli strumenti tecnici, non si vedano differenze all'arrivo tra due o più atleti, può essere assegnata la stessa posizione nel risultato finale. Per quanto riguarda le graduatorie di coppa, vanno assegnati gli stessi punti. La differenza nei tempi di partenza per la gara di fondo si ricava dalla conversione dei punteggi totali ottenuti da ogni squadre nella gara di salto.

542.3 Regolamenti speciali

- 542.3.1 Il percorso da 5 Km dovrà essere compiuto utilizzando due volte l'anello da 2,5 Km, nel rispetto delle linee guida di omologazione previste dalla FIS per questo tipo di gara.
- 542.3.2 Qualora uno degli atleti non prenda il via o venga squalificato in una delle serie del salto di gara, gli verrà assegnato, per quella serie, un punteggio uguale a zero.
- 542.3.3 Nel caso si renda opportuno, è possibile variare la lunghezza del tratto di lancio per ogni gruppo di atleti. Sempre con riguardo ad uno specifico gruppo di concorrenti, è possibile annullare una serie e ripeterla.

543 Gara a squadre Team-Sprint

543.1 Svolgimento della gara

La gara consiste in una gara di salto a squadre, seguita dalla gara di sci fondo 2x7,5 Km effettuata su di un giro breve che deve essere effettuato da entrambi i membri della squadra. La squadra è composta da 2 atleti che devono gareggiare e completare entrambe le discipline (Salto e Fondo).

543.2 Elaborazione dei punteggi

I punteggi vengono elaborati in relazione al coefficiente punti per metro, in base agli articoli 527.2.3.2 e 527.4.1.

Per la classifica finale la posizione in classifica deve essere decisa, se necessario con aiuto tecnici. Nel caso di due o più atleti arrivino sul traguardo con lo stesso tempo, si determina chi prevale mediante l'utilizzo del video del fotofinish o in base a quanto sancito dal giudice d'arrivo (articolo 514.2.5). Nel caso in cui, pur utilizzando degli strumenti tecnici, non si vedano differenze all'arrivo tra due o più atleti, può essere assegnata la stessa posizione nel risultato finale. Per quanto riguarda le graduatorie di coppa, vanno assegnati gli stessi punti.

La classifica intermedia del Salto è il punteggio totale realizzato da entrambi i saltatori di ogni squadra e sarà utilizzato per la differenza nei tempi di partenza per la gara di fondo.

543.3 Regolamenti speciali

L'ordine di partenza per la gara di salto è ricavato dalla Classifica per Nazioni in vigore. Ai WSC e JWSC è possibile partecipare con 1 sola squadra per Nazione; il pettorale di partenza sarà assegnato in ordine inverso della Classifica per Nazioni in vigore.

Per la WC e COC il numero di squadre partecipanti sarà determinato da specifici regolamenti dell'evento.

La gara Sprint di fondo 2x7,5 Km è realizzata usando un giro di 1500 metri di lunghezza, dove i concorrenti effettuano il cambio al termine di ogni giro.

Dopo che entrambi gli atleti hanno completato 2 giri, il sistema di eliminazione inizierà, per cui le squadre che saranno doppiate devono abbandonare la gara e saranno messe fuori dalla giuria. I punti per la classifica per Nazioni saranno assegnati in base alla classifica della squadra al momento dell'eliminazione dalla gara. Solo 1 squadra per Nazione può prendere punti.

L'area di cambio (veder art.515.2.12) deve essere organizzata in modo tale che a tutte le squadre venga dato un box di preparazione (circa 1,5 m di larghezza e 2,5 - 3 m di lunghezza). Ogni box è recintato verso la zona cambio, con tutti i box situati all'interno dei 30-40 m della zona di cambio. L'ingresso all'area di cambio è all'inizio dei box. Dopo ogni cambio, l'atleta deve andare dietro ai box attraverso un corridoio alla fine dei box. L'atleta che non scia deve aspettare nel suo box o nell'area dietro. Egli può effettuare riscaldamento e preparare i suoi sci. Per ogni box è consentito una (1) persona di servizio per la preparazione degli sci. Solo il materiale per sciolinare e gli sci da gara sono autorizzati nei box (no materiale o sci supplementari).

544 Gare Estive

E' prevista la possibilità di organizzare gare estive di Combinata Nordica. Per quanto riguarda il salto, valgono le stesse regole previste per le gare invernali. Riguardo al fondo,

sono possibili diversi tipi di equipaggiamento (ski-roller, pattini in linea) o, in alternativa, una gara di corsa. Nell'invito va specificato il tipo di formato di competizione ed il metodo di gara previsto.

4° Sezione

Tabelle per la prova di fondo delle gare di combinata nordica

550 Calcolo dei Distacchi

550.1 Al fine di eliminare possibili difformità nel calcolo dei distacchi, si utilizzano i seguenti principi:

550.2 I distacchi di partenza per la gara di fondo si basano sul risultato della gara di salto, ricavati dalla conversione "secondi per punto" o "punti per secondi".

550.3 Il calcolo si effettua prendendo in considerazione fino alla sesta cifra decimale. In questo modo si intende assicurare una corretta accuratezza della conversione. Il valore del settimo decimale viene ignorato. In ogni caso, non è necessario l'arrotondamento al sesto decimale.

Esempio:

Valore di conversione predefinito = 45 punti per ogni minuto

1 minuto per 45 punti = 60 secondi ogni 45 punti

60 secondi: 45 punti = 1,333333... secondi/punto

Per il calcolo = 1,333333... secondi/punto (considero 6 decimali)

550.4 Procedura per il calcolo dei distacchi

I distacchi vengono arrotondati, da 0,5 decimi di secondo in su, al secondo successivo.

0,499999 = 0

0,5 = 1

550.5 Esempio di calcolo del tempo di distacco

Punti di differenza	Secondi per punto	Risultato	Distacco (sec)
50	1,333333	66,66665	67 (1:07)
22,3	1,333333	29,73333259	30 (0:30)
22	1,333333	29,333326	29 (0:29)

550.6 Procedura per il calcolo della differenza di punteggio

Le differenze di punteggio vengono arrotondate, da 0,05 punti in su, al punto successivo:

0,0499999 = 0

0,05 = 0,1

550.7 Esempi di calcolo della differenza di punteggio

Distacco	Punti per secondo	Risultato	Punti di differenza
41 (0:41)	1,333333	30,7500077	30,8
106 (1:46)	1,333333	79,5000199	79,5
188 (3:08)	1,333333	141,000035	141,0

551 Tabella di valutazione

Tracciato (Km)	Punti/minuto	Secondi/punto
15	15	4,0
10	15	4,0
5	15	4,0
4x 5 Km	45	1,333333
2x 7,5 Km	30	2,0

Nordic Combined											
Time Difference for	5 km	10 km	Individual Gundersen				15.0	Pts/Min = 4.000000 sec/Pts			
Masstart											
Punkte	0.0	0.1	0.2	0.3	0.4	0.5	0.6	0.7	0.8	0.9	
0	00:00	00:00	00:01	00:01	00:02	00:02	00:02	00:03	00:03	00:04	
1	00:04	00:04	00:05	00:05	00:06	00:06	00:06	00:07	00:07	00:08	
2	00:08	00:08	00:09	00:09	00:10	00:10	00:10	00:11	00:11	00:12	
3	00:12	00:12	00:13	00:13	00:14	00:14	00:14	00:15	00:15	00:16	
4	00:16	00:16	00:17	00:17	00:18	00:18	00:18	00:19	00:19	00:20	
5	00:20	00:20	00:21	00:21	00:22	00:22	00:22	00:23	00:23	00:24	
6	00:24	00:24	00:25	00:25	00:26	00:26	00:26	00:27	00:27	00:28	
7	00:28	00:28	00:29	00:29	00:30	00:30	00:30	00:31	00:31	00:32	
8	00:32	00:32	00:33	00:33	00:34	00:34	00:34	00:35	00:35	00:36	
9	00:36	00:36	00:37	00:37	00:38	00:38	00:38	00:39	00:39	00:40	
10	00:40	00:40	00:41	00:41	00:42	00:42	00:42	00:43	00:43	00:44	
11	00:44	00:44	00:45	00:45	00:46	00:46	00:46	00:47	00:47	00:48	
12	00:48	00:48	00:49	00:49	00:50	00:50	00:50	00:51	00:51	00:52	
13	00:52	00:52	00:53	00:53	00:54	00:54	00:54	00:55	00:55	00:56	
14	00:56	00:56	00:57	00:57	00:58	00:58	00:58	00:59	00:59	01:00	
15	01:00	01:00	01:01	01:01	01:02	01:02	01:02	01:03	01:03	01:04	
16	01:04	01:04	01:05	01:05	01:06	01:06	01:06	01:07	01:07	01:08	
17	01:08	01:08	01:09	01:09	01:10	01:10	01:10	01:11	01:11	01:12	
18	01:12	01:12	01:13	01:13	01:14	01:14	01:14	01:15	01:15	01:16	
19	01:16	01:16	01:17	01:17	01:18	01:18	01:18	01:19	01:19	01:20	
20	01:20	01:20	01:21	01:21	01:22	01:22	01:22	01:23	01:23	01:24	
21	01:24	01:24	01:25	01:25	01:26	01:26	01:26	01:27	01:27	01:28	
22	01:28	01:28	01:29	01:29	01:30	01:30	01:30	01:31	01:31	01:32	
23	01:32	01:32	01:33	01:33	01:34	01:34	01:34	01:35	01:35	01:36	
24	01:36	01:36	01:37	01:37	01:38	01:38	01:38	01:39	01:39	01:40	
25	01:40	01:40	01:41	01:41	01:42	01:42	01:42	01:43	01:43	01:44	
26	01:44	01:44	01:45	01:45	01:46	01:46	01:46	01:47	01:47	01:48	
27	01:48	01:48	01:49	01:49	01:50	01:50	01:50	01:51	01:51	01:52	
28	01:52	01:52	01:53	01:53	01:54	01:54	01:54	01:55	01:55	01:56	
29	01:56	01:56	01:57	01:57	01:58	01:58	01:58	01:59	01:59	02:00	
30	02:00	02:00	02:01	02:01	02:02	02:02	02:02	02:03	02:03	02:04	
31	02:04	02:04	02:05	02:05	02:06	02:06	02:06	02:07	02:07	02:08	
32	02:08	02:08	02:09	02:09	02:10	02:10	02:10	02:11	02:11	02:12	
33	02:12	02:12	02:13	02:13	02:14	02:14	02:14	02:15	02:15	02:16	
34	02:16	02:16	02:17	02:17	02:18	02:18	02:18	02:19	02:19	02:20	
35	02:20	02:20	02:21	02:21	02:22	02:22	02:22	02:23	02:23	02:24	
36	02:24	02:24	02:25	02:25	02:26	02:26	02:26	02:27	02:27	02:28	
37	02:28	02:28	02:29	02:29	02:30	02:30	02:30	02:31	02:31	02:32	
38	02:32	02:32	02:33	02:33	02:34	02:34	02:34	02:35	02:35	02:36	
39	02:36	02:36	02:37	02:37	02:38	02:38	02:38	02:39	02:39	02:40	
40	02:40	02:40	02:41	02:41	02:42	02:42	02:42	02:43	02:43	02:44	
41	02:44	02:44	02:45	02:45	02:46	02:46	02:46	02:47	02:47	02:48	

Nordic Combined											
Time Difference for	5 km	10 km	Individual Gundersen				15.0	Pts/Min = 4.000000 sec/Pts			
Masstart											
Punkte	0.0	0.1	0.2	0.3	0.4	0.5	0.6	0.7	0.8	0.9	
42	02:48	02:48	02:49	02:49	02:50	02:50	02:50	02:51	02:51	02:52	
43	02:52	02:52	02:53	02:53	02:54	02:54	02:54	02:55	02:55	02:56	
44	02:56	02:56	02:57	02:57	02:58	02:58	02:58	02:59	02:59	03:00	
45	03:00	03:00	03:01	03:01	03:02	03:02	03:02	03:03	03:03	03:04	
46	03:04	03:04	03:05	03:05	03:06	03:06	03:06	03:07	03:07	03:08	
47	03:08	03:08	03:09	03:09	03:10	03:10	03:10	03:11	03:11	03:12	
48	03:12	03:12	03:13	03:13	03:14	03:14	03:14	03:15	03:15	03:16	
49	03:16	03:16	03:17	03:17	03:18	03:18	03:18	03:19	03:19	03:20	
50	03:20	03:20	03:21	03:21	03:22	03:22	03:22	03:23	03:23	03:24	
51	03:24	03:24	03:25	03:25	03:26	03:26	03:26	03:27	03:27	03:28	
52	03:28	03:28	03:29	03:29	03:30	03:30	03:30	03:31	03:31	03:32	
53	03:32	03:32	03:33	03:33	03:34	03:34	03:34	03:35	03:35	03:36	
54	03:36	03:36	03:37	03:37	03:38	03:38	03:38	03:39	03:39	03:40	
55	03:40	03:40	03:41	03:41	03:42	03:42	03:42	03:43	03:43	03:44	
56	03:44	03:44	03:45	03:45	03:46	03:46	03:46	03:47	03:47	03:48	
57	03:48	03:48	03:49	03:49	03:50	03:50	03:50	03:51	03:51	03:52	
58	03:52	03:52	03:53	03:53	03:54	03:54	03:54	03:55	03:55	03:56	
59	03:56	03:56	03:57	03:57	03:58	03:58	03:58	03:59	03:59	04:00	
60	04:00	04:00	04:01	04:01	04:02	04:02	04:02	04:03	04:03	04:04	
61	04:04	04:04	04:05	04:05	04:06	04:06	04:06	04:07	04:07	04:08	
62	04:08	04:08	04:09	04:09	04:10	04:10	04:10	04:11	04:11	04:12	
63	04:12	04:12	04:13	04:13	04:14	04:14	04:14	04:15	04:15	04:16	
64	04:16	04:16	04:17	04:17	04:18	04:18	04:18	04:19	04:19	04:20	
65	04:20	04:20	04:21	04:21	04:22	04:22	04:22	04:23	04:23	04:24	
66	04:24	04:24	04:25	04:25	04:26	04:26	04:26	04:27	04:27	04:28	
67	04:28	04:28	04:29	04:29	04:30	04:30	04:30	04:31	04:31	04:32	
68	04:32	04:32	04:33	04:33	04:34	04:34	04:34	04:35	04:35	04:36	
69	04:36	04:36	04:37	04:37	04:38	04:38	04:38	04:39	04:39	04:40	
70	04:40	04:40	04:41	04:41	04:42	04:42	04:42	04:43	04:43	04:44	
71	04:44	04:44	04:45	04:45	04:46	04:46	04:46	04:47	04:47	04:48	
72	04:48	04:48	04:49	04:49	04:50	04:50	04:50	04:51	04:51	04:52	
73	04:52	04:52	04:53	04:53	04:54	04:54	04:54	04:55	04:55	04:56	
74	04:56	04:56	04:57	04:57	04:58	04:58	04:58	04:59	04:59	05:00	
75	05:00	05:00	05:01	05:01	05:02	05:02	05:02	05:03	05:03	05:04	
76	05:04	05:04	05:05	05:05	05:06	05:06	05:06	05:07	05:07	05:08	
77	05:08	05:08	05:09	05:09	05:10	05:10	05:10	05:11	05:11	05:12	
78	05:12	05:12	05:13	05:13	05:14	05:14	05:14	05:15	05:15	05:16	
79	05:16	05:16	05:17	05:17	05:18	05:18	05:18	05:19	05:19	05:20	
80	05:20	05:20	05:21	05:21	05:22	05:22	05:22	05:23	05:23	05:24	
81	05:24	05:24	05:25	05:25	05:26	05:26	05:26	05:27	05:27	05:28	
82	05:28	05:28	05:29	05:29	05:30	05:30	05:30	05:31	05:31	05:32	
83	05:32	05:32	05:33	05:33	05:34	05:34	05:34	05:35	05:35	05:36	

Nordic Combined											
Time Difference for	5 km	10 km	Individual Gundersen				15.0	Pts/Min = 4.000000 sec/Pts			
Masstart											
Punkte	0.0	0.1	0.2	0.3	0.4	0.5	0.6	0.7	0.8	0.9	
84	05:36	05:36	05:37	05:37	05:38	05:38	05:38	05:39	05:39	05:40	
85	05:40	05:40	05:41	05:41	05:42	05:42	05:42	05:43	05:43	05:44	
86	05:44	05:44	05:45	05:45	05:46	05:46	05:46	05:47	05:47	05:48	
87	05:48	05:48	05:49	05:49	05:50	05:50	05:50	05:51	05:51	05:52	
88	05:52	05:52	05:53	05:53	05:54	05:54	05:54	05:55	05:55	05:56	
89	05:56	05:56	05:57	05:57	05:58	05:58	05:58	05:59	05:59	06:00	
90	06:00	06:00	06:01	06:01	06:02	06:02	06:02	06:03	06:03	06:04	
91	06:04	06:04	06:05	06:05	06:06	06:06	06:06	06:07	06:07	06:08	
92	06:08	06:08	06:09	06:09	06:10	06:10	06:10	06:11	06:11	06:12	
93	06:12	06:12	06:13	06:13	06:14	06:14	06:14	06:15	06:15	06:16	
94	06:16	06:16	06:17	06:17	06:18	06:18	06:18	06:19	06:19	06:20	
95	06:20	06:20	06:21	06:21	06:22	06:22	06:22	06:23	06:23	06:24	
96	06:24	06:24	06:25	06:25	06:26	06:26	06:26	06:27	06:27	06:28	
97	06:28	06:28	06:29	06:29	06:30	06:30	06:30	06:31	06:31	06:32	
98	06:32	06:32	06:33	06:33	06:34	06:34	06:34	06:35	06:35	06:36	
99	06:36	06:36	06:37	06:37	06:38	06:38	06:38	06:39	06:39	06:40	
100	06:40	06:40	06:41	06:41	06:42	06:42	06:42	06:43	06:43	06:44	
101	06:44	06:44	06:45	06:45	06:46	06:46	06:46	06:47	06:47	06:48	
102	06:48	06:48	06:49	06:49	06:50	06:50	06:50	06:51	06:51	06:52	
103	06:52	06:52	06:53	06:53	06:54	06:54	06:54	06:55	06:55	06:56	
104	06:56	06:56	06:57	06:57	06:58	06:58	06:58	06:59	06:59	07:00	
105	07:00	07:00	07:01	07:01	07:02	07:02	07:02	07:03	07:03	07:04	
106	07:04	07:04	07:05	07:05	07:06	07:06	07:06	07:07	07:07	07:08	
107	07:08	07:08	07:09	07:09	07:10	07:10	07:10	07:11	07:11	07:12	
108	07:12	07:12	07:13	07:13	07:14	07:14	07:14	07:15	07:15	07:16	
109	07:16	07:16	07:17	07:17	07:18	07:18	07:18	07:19	07:19	07:20	
110	07:20	07:20	07:21	07:21	07:22	07:22	07:22	07:23	07:23	07:24	
111	07:24	07:24	07:25	07:25	07:26	07:26	07:26	07:27	07:27	07:28	
112	07:28	07:28	07:29	07:29	07:30	07:30	07:30	07:31	07:31	07:32	
113	07:32	07:32	07:33	07:33	07:34	07:34	07:34	07:35	07:35	07:36	
114	07:36	07:36	07:37	07:37	07:38	07:38	07:38	07:39	07:39	07:40	
115	07:40	07:40	07:41	07:41	07:42	07:42	07:42	07:43	07:43	07:44	
116	07:44	07:44	07:45	07:45	07:46	07:46	07:46	07:47	07:47	07:48	
117	07:48	07:48	07:49	07:49	07:50	07:50	07:50	07:51	07:51	07:52	
118	07:52	07:52	07:53	07:53	07:54	07:54	07:54	07:55	07:55	07:56	
119	07:56	07:56	07:57	07:57	07:58	07:58	07:58	07:59	07:59	08:00	
120	08:00	08:00	08:01	08:01	08:02	08:02	08:02	08:03	08:03	08:04	
121	08:04	08:04	08:05	08:05	08:06	08:06	08:06	08:07	08:07	08:08	
122	08:08	08:08	08:09	08:09	08:10	08:10	08:10	08:11	08:11	08:12	
123	08:12	08:12	08:13	08:13	08:14	08:14	08:14	08:15	08:15	08:16	
124	08:16	08:16	08:17	08:17	08:18	08:18	08:18	08:19	08:19	08:20	
125	08:20	08:20	08:21	08:21	08:22	08:22	08:22	08:23	08:23	08:24	

Nordic Combined											
Time Difference for	5 km	10 km	Individual Gundersen				15.0	Pts/Min = 4.000000 sec/Pts			
Masstart											
Punkte	0.0	0.1	0.2	0.3	0.4	0.5	0.6	0.7	0.8	0.9	
126	08:24	08:24	08:25	08:25	08:26	08:26	08:26	08:27	08:27	08:28	
127	08:28	08:28	08:29	08:29	08:30	08:30	08:30	08:31	08:31	08:32	
128	08:32	08:32	08:33	08:33	08:34	08:34	08:34	08:35	08:35	08:36	
129	08:36	08:36	08:37	08:37	08:38	08:38	08:38	08:39	08:39	08:40	
130	08:40	08:40	08:41	08:41	08:42	08:42	08:42	08:43	08:43	08:44	
131	08:44	08:44	08:45	08:45	08:46	08:46	08:46	08:47	08:47	08:48	
132	08:48	08:48	08:49	08:49	08:50	08:50	08:50	08:51	08:51	08:52	
133	08:52	08:52	08:53	08:53	08:54	08:54	08:54	08:55	08:55	08:56	
134	08:56	08:56	08:57	08:57	08:58	08:58	08:58	08:59	08:59	09:00	
135	09:00	09:00	09:01	09:01	09:02	09:02	09:02	09:03	09:03	09:04	
136	09:04	09:04	09:05	09:05	09:06	09:06	09:06	09:07	09:07	09:08	
137	09:08	09:08	09:09	09:09	09:10	09:10	09:10	09:11	09:11	09:12	
138	09:12	09:12	09:13	09:13	09:14	09:14	09:14	09:15	09:15	09:16	
139	09:16	09:16	09:17	09:17	09:18	09:18	09:18	09:19	09:19	09:20	
140	09:20	09:20	09:21	09:21	09:22	09:22	09:22	09:23	09:23	09:24	
141	09:24	09:24	09:25	09:25	09:26	09:26	09:26	09:27	09:27	09:28	
142	09:28	09:28	09:29	09:29	09:30	09:30	09:30	09:31	09:31	09:32	
143	09:32	09:32	09:33	09:33	09:34	09:34	09:34	09:35	09:35	09:36	
144	09:36	09:36	09:37	09:37	09:38	09:38	09:38	09:39	09:39	09:40	
145	09:40	09:40	09:41	09:41	09:42	09:42	09:42	09:43	09:43	09:44	
146	09:44	09:44	09:45	09:45	09:46	09:46	09:46	09:47	09:47	09:48	
147	09:48	09:48	09:49	09:49	09:50	09:50	09:50	09:51	09:51	09:52	
148	09:52	09:52	09:53	09:53	09:54	09:54	09:54	09:55	09:55	09:56	
149	09:56	09:56	09:57	09:57	09:58	09:58	09:58	09:59	09:59	10:00	
150	10:00	10:00	10:01	10:01	10:02	10:02	10:02	10:03	10:03	10:04	

Nordic Combined											
Time Difference for	4x5 km	Team Gundersen					45.0	Pts/Min = 1.333 sec/Pt			
Punkte	0.0	0.1	0.2	0.3	0.4	0.5	0.6	0.7	0.8	0.9	
0	00:00	00:00	00:00	00:00	00:01	00:01	00:01	00:01	00:01	00:01	
1	00:01	00:01	00:02	00:02	00:02	00:02	00:02	00:02	00:02	00:03	
2	00:03	00:03	00:03	00:03	00:03	00:03	00:03	00:04	00:04	00:04	
3	00:04	00:04	00:04	00:04	00:05	00:05	00:05	00:05	00:05	00:05	
4	00:05	00:05	00:06	00:06	00:06	00:06	00:06	00:06	00:06	00:07	
5	00:07	00:07	00:07	00:07	00:07	00:07	00:07	00:08	00:08	00:08	
6	00:08	00:08	00:08	00:08	00:09	00:09	00:09	00:09	00:09	00:09	
7	00:09	00:09	00:10	00:10	00:10	00:10	00:10	00:10	00:10	00:11	
8	00:11	00:11	00:11	00:11	00:11	00:11	00:11	00:12	00:12	00:12	
9	00:12	00:12	00:12	00:12	00:13	00:13	00:13	00:13	00:13	00:13	
10	00:13	00:13	00:14	00:14	00:14	00:14	00:14	00:14	00:14	00:15	
11	00:15	00:15	00:15	00:15	00:15	00:15	00:15	00:16	00:16	00:16	
12	00:16	00:16	00:16	00:16	00:17	00:17	00:17	00:17	00:17	00:17	
13	00:17	00:17	00:18	00:18	00:18	00:18	00:18	00:18	00:18	00:19	
14	00:19	00:19	00:19	00:19	00:19	00:19	00:19	00:20	00:20	00:20	
15	00:20	00:20	00:20	00:20	00:21	00:21	00:21	00:21	00:21	00:21	
16	00:21	00:21	00:22	00:22	00:22	00:22	00:22	00:22	00:22	00:23	
17	00:23	00:23	00:23	00:23	00:23	00:23	00:23	00:24	00:24	00:24	
18	00:24	00:24	00:24	00:24	00:25	00:25	00:25	00:25	00:25	00:25	
19	00:25	00:25	00:26	00:26	00:26	00:26	00:26	00:26	00:26	00:27	
20	00:27	00:27	00:27	00:27	00:27	00:27	00:27	00:28	00:28	00:28	
21	00:28	00:28	00:28	00:28	00:29	00:29	00:29	00:29	00:29	00:29	
22	00:29	00:29	00:30	00:30	00:30	00:30	00:30	00:30	00:30	00:31	
23	00:31	00:31	00:31	00:31	00:31	00:31	00:31	00:32	00:32	00:32	
24	00:32	00:32	00:32	00:32	00:33	00:33	00:33	00:33	00:33	00:33	
25	00:33	00:33	00:34	00:34	00:34	00:34	00:34	00:34	00:34	00:35	
26	00:35	00:35	00:35	00:35	00:35	00:35	00:35	00:36	00:36	00:36	
27	00:36	00:36	00:36	00:36	00:37	00:37	00:37	00:37	00:37	00:37	
28	00:37	00:37	00:38	00:38	00:38	00:38	00:38	00:38	00:38	00:39	
29	00:39	00:39	00:39	00:39	00:39	00:39	00:39	00:40	00:40	00:40	
30	00:40	00:40	00:40	00:40	00:41	00:41	00:41	00:41	00:41	00:41	
31	00:41	00:41	00:42	00:42	00:42	00:42	00:42	00:42	00:42	00:43	
32	00:43	00:43	00:43	00:43	00:43	00:43	00:43	00:44	00:44	00:44	
33	00:44	00:44	00:44	00:44	00:45	00:45	00:45	00:45	00:45	00:45	
34	00:45	00:45	00:46	00:46	00:46	00:46	00:46	00:46	00:46	00:47	
35	00:47	00:47	00:47	00:47	00:47	00:47	00:47	00:48	00:48	00:48	
36	00:48	00:48	00:48	00:48	00:49	00:49	00:49	00:49	00:49	00:49	
37	00:49	00:49	00:50	00:50	00:50	00:50	00:50	00:50	00:50	00:51	
38	00:51	00:51	00:51	00:51	00:51	00:51	00:51	00:52	00:52	00:52	

Nordic Combined										
Time Difference for	4x5 km		Team Gundersen				45.0	Pts/Min = 1.333 sec/Pt		
Punkte	0.0	0.1	0.2	0.3	0.4	0.5	0.6	0.7	0.8	0.9
39	00:52	00:52	00:52	00:52	00:53	00:53	00:53	00:53	00:53	00:53
40	00:53	00:53	00:54	00:54	00:54	00:54	00:54	00:54	00:54	00:55
41	00:55	00:55	00:55	00:55	00:55	00:55	00:55	00:56	00:56	00:56
42	00:56	00:56	00:56	00:56	00:57	00:57	00:57	00:57	00:57	00:57
43	00:57	00:57	00:58	00:58	00:58	00:58	00:58	00:58	00:58	00:59
44	00:59	00:59	00:59	00:59	00:59	00:59	00:59	01:00	01:00	01:00
45	01:00	01:00	01:00	01:00	01:01	01:01	01:01	01:01	01:01	01:01
46	01:01	01:01	01:02	01:02	01:02	01:02	01:02	01:02	01:02	01:03
47	01:03	01:03	01:03	01:03	01:03	01:03	01:03	01:04	01:04	01:04
48	01:04	01:04	01:04	01:04	01:05	01:05	01:05	01:05	01:05	01:05
49	01:05	01:05	01:06	01:06	01:06	01:06	01:06	01:06	01:06	01:07
50	01:07	01:07	01:07	01:07	01:07	01:07	01:07	01:08	01:08	01:08
51	01:08	01:08	01:08	01:08	01:09	01:09	01:09	01:09	01:09	01:09
52	01:09	01:09	01:10	01:10	01:10	01:10	01:10	01:10	01:10	01:11
53	01:11	01:11	01:11	01:11	01:11	01:11	01:11	01:12	01:12	01:12
54	01:12	01:12	01:12	01:12	01:13	01:13	01:13	01:13	01:13	01:13
55	01:13	01:13	01:14	01:14	01:14	01:14	01:14	01:14	01:14	01:15
56	01:15	01:15	01:15	01:15	01:15	01:15	01:15	01:16	01:16	01:16
57	01:16	01:16	01:16	01:16	01:17	01:17	01:17	01:17	01:17	01:17
58	01:17	01:17	01:18	01:18	01:18	01:18	01:18	01:18	01:18	01:19
59	01:19	01:19	01:19	01:19	01:19	01:19	01:19	01:20	01:20	01:20
60	01:20	01:20	01:20	01:20	01:21	01:21	01:21	01:21	01:21	01:21
61	01:21	01:21	01:22	01:22	01:22	01:22	01:22	01:22	01:22	01:23
62	01:23	01:23	01:23	01:23	01:23	01:23	01:23	01:24	01:24	01:24
63	01:24	01:24	01:24	01:24	01:25	01:25	01:25	01:25	01:25	01:25
64	01:25	01:25	01:26	01:26	01:26	01:26	01:26	01:26	01:26	01:27
65	01:27	01:27	01:27	01:27	01:27	01:27	01:27	01:28	01:28	01:28
66	01:28	01:28	01:28	01:28	01:29	01:29	01:29	01:29	01:29	01:29
67	01:29	01:29	01:30	01:30	01:30	01:30	01:30	01:30	01:30	01:31
68	01:31	01:31	01:31	01:31	01:31	01:31	01:31	01:32	01:32	01:32
69	01:32	01:32	01:32	01:32	01:33	01:33	01:33	01:33	01:33	01:33
70	01:33	01:33	01:34	01:34	01:34	01:34	01:34	01:34	01:34	01:35
71	01:35	01:35	01:35	01:35	01:35	01:35	01:35	01:36	01:36	01:36
72	01:36	01:36	01:36	01:36	01:37	01:37	01:37	01:37	01:37	01:37
73	01:37	01:37	01:38	01:38	01:38	01:38	01:38	01:38	01:38	01:39
74	01:39	01:39	01:39	01:39	01:39	01:39	01:39	01:40	01:40	01:40
75	01:40	01:40	01:40	01:40	01:41	01:41	01:41	01:41	01:41	01:41
76	01:41	01:41	01:42	01:42	01:42	01:42	01:42	01:42	01:42	01:43
77	01:43	01:43	01:43	01:43	01:43	01:43	01:43	01:44	01:44	01:44

Nordic Combined										
Time Difference for	4x5 km		Team Gundersen				45.0	Pts/Min = 1.333 sec/Pt		
Punkte	0.0	0.1	0.2	0.3	0.4	0.5	0.6	0.7	0.8	0.9
78	01:44	01:44	01:44	01:44	01:45	01:45	01:45	01:45	01:45	01:45
79	01:45	01:45	01:46	01:46	01:46	01:46	01:46	01:46	01:46	01:47
80	01:47	01:47	01:47	01:47	01:47	01:47	01:47	01:48	01:48	01:48
81	01:48	01:48	01:48	01:48	01:49	01:49	01:49	01:49	01:49	01:49
82	01:49	01:49	01:50	01:50	01:50	01:50	01:50	01:50	01:50	01:51
83	01:51	01:51	01:51	01:51	01:51	01:51	01:51	01:52	01:52	01:52
84	01:52	01:52	01:52	01:52	01:53	01:53	01:53	01:53	01:53	01:53
85	01:53	01:53	01:54	01:54	01:54	01:54	01:54	01:54	01:54	01:55
86	01:55	01:55	01:55	01:55	01:55	01:55	01:55	01:56	01:56	01:56
87	01:56	01:56	01:56	01:56	01:57	01:57	01:57	01:57	01:57	01:57
88	01:57	01:57	01:58	01:58	01:58	01:58	01:58	01:58	01:58	01:59
89	01:59	01:59	01:59	01:59	01:59	01:59	01:59	02:00	02:00	02:00
90	02:00	02:00	02:00	02:00	02:01	02:01	02:01	02:01	02:01	02:01
91	02:01	02:01	02:02	02:02	02:02	02:02	02:02	02:02	02:02	02:03
92	02:03	02:03	02:03	02:03	02:03	02:03	02:03	02:04	02:04	02:04
93	02:04	02:04	02:04	02:04	02:05	02:05	02:05	02:05	02:05	02:05
94	02:05	02:05	02:06	02:06	02:06	02:06	02:06	02:06	02:06	02:07
95	02:07	02:07	02:07	02:07	02:07	02:07	02:07	02:08	02:08	02:08
96	02:08	02:08	02:08	02:08	02:09	02:09	02:09	02:09	02:09	02:09
97	02:09	02:09	02:10	02:10	02:10	02:10	02:10	02:10	02:10	02:11
98	02:11	02:11	02:11	02:11	02:11	02:11	02:11	02:12	02:12	02:12
99	02:12	02:12	02:12	02:12	02:13	02:13	02:13	02:13	02:13	02:13
100	02:13	02:13	02:14	02:14	02:14	02:14	02:14	02:14	02:14	02:15
101	02:15	02:15	02:15	02:15	02:15	02:15	02:15	02:16	02:16	02:16
102	02:16	02:16	02:16	02:16	02:17	02:17	02:17	02:17	02:17	02:17
103	02:17	02:17	02:18	02:18	02:18	02:18	02:18	02:18	02:18	02:19
104	02:19	02:19	02:19	02:19	02:19	02:19	02:19	02:20	02:20	02:20
105	02:20	02:20	02:20	02:20	02:21	02:21	02:21	02:21	02:21	02:21
106	02:21	02:21	02:22	02:22	02:22	02:22	02:22	02:22	02:22	02:23
107	02:23	02:23	02:23	02:23	02:23	02:23	02:23	02:24	02:24	02:24
108	02:24	02:24	02:24	02:24	02:25	02:25	02:25	02:25	02:25	02:25
109	02:25	02:25	02:26	02:26	02:26	02:26	02:26	02:26	02:26	02:27
110	02:27	02:27	02:27	02:27	02:27	02:27	02:27	02:28	02:28	02:28
111	02:28	02:28	02:28	02:28	02:29	02:29	02:29	02:29	02:29	02:29
112	02:29	02:29	02:30	02:30	02:30	02:30	02:30	02:30	02:30	02:31
113	02:31	02:31	02:31	02:31	02:31	02:31	02:31	02:32	02:32	02:32
114	02:32	02:32	02:32	02:32	02:33	02:33	02:33	02:33	02:33	02:33
115	02:33	02:33	02:34	02:34	02:34	02:34	02:34	02:34	02:34	02:35
116	02:35	02:35	02:35	02:35	02:35	02:35	02:35	02:36	02:36	02:36

Nordic Combined										
Time Difference for	4x5 km		Team Gundersen				45.0	Pts/Min = 1.333 sec/Pt		
Punkte	0.0	0.1	0.2	0.3	0.4	0.5	0.6	0.7	0.8	0.9
117	02:36	02:36	02:36	02:36	02:37	02:37	02:37	02:37	02:37	02:37
118	02:37	02:37	02:38	02:38	02:38	02:38	02:38	02:38	02:38	02:39
119	02:39	02:39	02:39	02:39	02:39	02:39	02:39	02:40	02:40	02:40
120	02:40	02:40	02:40	02:40	02:41	02:41	02:41	02:41	02:41	02:41
121	02:41	02:41	02:42	02:42	02:42	02:42	02:42	02:42	02:42	02:43
122	02:43	02:43	02:43	02:43	02:43	02:43	02:43	02:44	02:44	02:44
123	02:44	02:44	02:44	02:44	02:45	02:45	02:45	02:45	02:45	02:45
124	02:45	02:45	02:46	02:46	02:46	02:46	02:46	02:46	02:46	02:47
125	02:47	02:47	02:47	02:47	02:47	02:47	02:47	02:48	02:48	02:48
126	02:48	02:48	02:48	02:48	02:49	02:49	02:49	02:49	02:49	02:49
127	02:49	02:49	02:50	02:50	02:50	02:50	02:50	02:50	02:50	02:51
128	02:51	02:51	02:51	02:51	02:51	02:51	02:51	02:52	02:52	02:52
129	02:52	02:52	02:52	02:52	02:53	02:53	02:53	02:53	02:53	02:53
130	02:53	02:53	02:54	02:54	02:54	02:54	02:54	02:54	02:54	02:55
131	02:55	02:55	02:55	02:55	02:55	02:55	02:55	02:56	02:56	02:56
132	02:56	02:56	02:56	02:56	02:57	02:57	02:57	02:57	02:57	02:57
133	02:57	02:57	02:58	02:58	02:58	02:58	02:58	02:58	02:58	02:59
134	02:59	02:59	02:59	02:59	02:59	02:59	02:59	03:00	03:00	03:00
135	03:00	03:00	03:00	03:00	03:01	03:01	03:01	03:01	03:01	03:01
136	03:01	03:01	03:02	03:02	03:02	03:02	03:02	03:02	03:02	03:03
137	03:03	03:03	03:03	03:03	03:03	03:03	03:03	03:04	03:04	03:04
138	03:04	03:04	03:04	03:04	03:05	03:05	03:05	03:05	03:05	03:05
139	03:05	03:05	03:06	03:06	03:06	03:06	03:06	03:06	03:06	03:07
140	03:07	03:07	03:07	03:07	03:07	03:07	03:07	03:08	03:08	03:08
141	03:08	03:08	03:08	03:08	03:09	03:09	03:09	03:09	03:09	03:09
142	03:09	03:09	03:10	03:10	03:10	03:10	03:10	03:10	03:10	03:11
143	03:11	03:11	03:11	03:11	03:11	03:11	03:11	03:12	03:12	03:12
144	03:12	03:12	03:12	03:12	03:13	03:13	03:13	03:13	03:13	03:13
145	03:13	03:13	03:14	03:14	03:14	03:14	03:14	03:14	03:14	03:15
146	03:15	03:15	03:15	03:15	03:15	03:15	03:15	03:16	03:16	03:16
147	03:16	03:16	03:16	03:16	03:17	03:17	03:17	03:17	03:17	03:17
148	03:17	03:17	03:18	03:18	03:18	03:18	03:18	03:18	03:18	03:19
149	03:19	03:19	03:19	03:19	03:19	03:19	03:19	03:20	03:20	03:20
150	03:20	03:20	03:20	03:20	03:21	03:21	03:21	03:21	03:21	03:21
151	03:21	03:21	03:22	03:22	03:22	03:22	03:22	03:22	03:22	03:23
152	03:23	03:23	03:23	03:23	03:23	03:23	03:23	03:24	03:24	03:24
153	03:24	03:24	03:24	03:24	03:25	03:25	03:25	03:25	03:25	03:25
154	03:25	03:25	03:26	03:26	03:26	03:26	03:26	03:26	03:26	03:27
155	03:27	03:27	03:27	03:27	03:27	03:27	03:27	03:28	03:28	03:28

Nordic Combined										
Time Difference for	4x5 km		Team Gundersen				45.0	Pts/Min = 1.333 sec/Pt		
Punkte	0.0	0.1	0.2	0.3	0.4	0.5	0.6	0.7	0.8	0.9
156	03:28	03:28	03:28	03:28	03:29	03:29	03:29	03:29	03:29	03:29
157	03:29	03:29	03:30	03:30	03:30	03:30	03:30	03:30	03:30	03:31
158	03:31	03:31	03:31	03:31	03:31	03:31	03:31	03:32	03:32	03:32
159	03:32	03:32	03:32	03:32	03:33	03:33	03:33	03:33	03:33	03:33
160	03:33	03:33	03:34	03:34	03:34	03:34	03:34	03:34	03:34	03:35
161	03:35	03:35	03:35	03:35	03:35	03:35	03:35	03:36	03:36	03:36
162	03:36	03:36	03:36	03:36	03:37	03:37	03:37	03:37	03:37	03:37
163	03:37	03:37	03:38	03:38	03:38	03:38	03:38	03:38	03:38	03:39
164	03:39	03:39	03:39	03:39	03:39	03:39	03:39	03:40	03:40	03:40
165	03:40	03:40	03:40	03:40	03:41	03:41	03:41	03:41	03:41	03:41
166	03:41	03:41	03:42	03:42	03:42	03:42	03:42	03:42	03:42	03:43
167	03:43	03:43	03:43	03:43	03:43	03:43	03:43	03:44	03:44	03:44
168	03:44	03:44	03:44	03:44	03:45	03:45	03:45	03:45	03:45	03:45
169	03:45	03:45	03:46	03:46	03:46	03:46	03:46	03:46	03:46	03:47
170	03:47	03:47	03:47	03:47	03:47	03:47	03:47	03:48	03:48	03:48
171	03:48	03:48	03:48	03:48	03:49	03:49	03:49	03:49	03:49	03:49
172	03:49	03:49	03:50	03:50	03:50	03:50	03:50	03:50	03:50	03:51
173	03:51	03:51	03:51	03:51	03:51	03:51	03:51	03:52	03:52	03:52
174	03:52	03:52	03:52	03:52	03:53	03:53	03:53	03:53	03:53	03:53
175	03:53	03:53	03:54	03:54	03:54	03:54	03:54	03:54	03:54	03:55
176	03:55	03:55	03:55	03:55	03:55	03:55	03:55	03:56	03:56	03:56
177	03:56	03:56	03:56	03:56	03:57	03:57	03:57	03:57	03:57	03:57
178	03:57	03:57	03:58	03:58	03:58	03:58	03:58	03:58	03:58	03:59
179	03:59	03:59	03:59	03:59	03:59	03:59	03:59	04:00	04:00	04:00
180	04:00	04:00	04:00	04:00	04:01	04:01	04:01	04:01	04:01	04:01
181	04:01	04:01	04:02	04:02	04:02	04:02	04:02	04:02	04:02	04:03
182	04:03	04:03	04:03	04:03	04:03	04:03	04:03	04:04	04:04	04:04
183	04:04	04:04	04:04	04:04	04:05	04:05	04:05	04:05	04:05	04:05
184	04:05	04:05	04:06	04:06	04:06	04:06	04:06	04:06	04:06	04:07
185	04:07	04:07	04:07	04:07	04:07	04:07	04:07	04:08	04:08	04:08
186	04:08	04:08	04:08	04:08	04:09	04:09	04:09	04:09	04:09	04:09
187	04:09	04:09	04:10	04:10	04:10	04:10	04:10	04:10	04:10	04:11
188	04:11	04:11	04:11	04:11	04:11	04:11	04:11	04:12	04:12	04:12
189	04:12	04:12	04:12	04:12	04:13	04:13	04:13	04:13	04:13	04:13
190	04:13	04:13	04:14	04:14	04:14	04:14	04:14	04:14	04:14	04:15
191	04:15	04:15	04:15	04:15	04:15	04:15	04:15	04:16	04:16	04:16
192	04:16	04:16	04:16	04:16	04:17	04:17	04:17	04:17	04:17	04:17
193	04:17	04:17	04:18	04:18	04:18	04:18	04:18	04:18	04:18	04:19
194	04:19	04:19	04:19	04:19	04:19	04:19	04:19	04:20	04:20	04:20

Nordic Combined										
Time Difference for	4x5 km		Team Gundersen				45.0	Pts/Min = 1.333 sec/Pt		
Punkte	0.0	0.1	0.2	0.3	0.4	0.5	0.6	0.7	0.8	0.9
195	04:20	04:20	04:20	04:20	04:21	04:21	04:21	04:21	04:21	04:21
196	04:21	04:21	04:22	04:22	04:22	04:22	04:22	04:22	04:22	04:23
197	04:23	04:23	04:23	04:23	04:23	04:23	04:23	04:24	04:24	04:24
198	04:24	04:24	04:24	04:24	04:25	04:25	04:25	04:25	04:25	04:25
199	04:25	04:25	04:26	04:26	04:26	04:26	04:26	04:26	04:26	04:27
200	04:27	04:27	04:27	04:27	04:27	04:27	04:27	04:28	04:28	04:28
201	04:28	04:28	04:28	04:28	04:29	04:29	04:29	04:29	04:29	04:29
202	04:29	04:29	04:30	04:30	04:30	04:30	04:30	04:30	04:30	04:31
203	04:31	04:31	04:31	04:31	04:31	04:31	04:31	04:32	04:32	04:32
204	04:32	04:32	04:32	04:32	04:33	04:33	04:33	04:33	04:33	04:33
205	04:33	04:33	04:34	04:34	04:34	04:34	04:34	04:34	04:34	04:35
206	04:35	04:35	04:35	04:35	04:35	04:35	04:35	04:36	04:36	04:36
207	04:36	04:36	04:36	04:36	04:37	04:37	04:37	04:37	04:37	04:37
208	04:37	04:37	04:38	04:38	04:38	04:38	04:38	04:38	04:38	04:39
209	04:39	04:39	04:39	04:39	04:39	04:39	04:39	04:40	04:40	04:40
210	04:40	04:40	04:40	04:40	04:41	04:41	04:41	04:41	04:41	04:41
211	04:41	04:41	04:42	04:42	04:42	04:42	04:42	04:42	04:42	04:43
212	04:43	04:43	04:43	04:43	04:43	04:43	04:43	04:44	04:44	04:44
213	04:44	04:44	04:44	04:44	04:45	04:45	04:45	04:45	04:45	04:45
214	04:45	04:45	04:46	04:46	04:46	04:46	04:46	04:46	04:46	04:47
215	04:47	04:47	04:47	04:47	04:47	04:47	04:47	04:48	04:48	04:48
216	04:48	04:48	04:48	04:48	04:49	04:49	04:49	04:49	04:49	04:49
217	04:49	04:49	04:50	04:50	04:50	04:50	04:50	04:50	04:50	04:51
218	04:51	04:51	04:51	04:51	04:51	04:51	04:51	04:52	04:52	04:52
219	04:52	04:52	04:52	04:52	04:53	04:53	04:53	04:53	04:53	04:53
220	04:53	04:53	04:54	04:54	04:54	04:54	04:54	04:54	04:54	04:55
221	04:55	04:55	04:55	04:55	04:55	04:55	04:55	04:56	04:56	04:56
222	04:56	04:56	04:56	04:56	04:57	04:57	04:57	04:57	04:57	04:57
223	04:57	04:57	04:58	04:58	04:58	04:58	04:58	04:58	04:58	04:59
224	04:59	04:59	04:59	04:59	04:59	04:59	04:59	05:00	05:00	05:00
225	05:00	05:00	05:00	05:00	05:01	05:01	05:01	05:01	05:01	05:01
226	05:01	05:01	05:02	05:02	05:02	05:02	05:02	05:02	05:02	05:03
227	05:03	05:03	05:03	05:03	05:03	05:03	05:03	05:04	05:04	05:04
228	05:04	05:04	05:04	05:04	05:05	05:05	05:05	05:05	05:05	05:05
229	05:05	05:05	05:06	05:06	05:06	05:06	05:06	05:06	05:06	05:07
230	05:07	05:07	05:07	05:07	05:07	05:07	05:07	05:08	05:08	05:08
231	05:08	05:08	05:08	05:08	05:09	05:09	05:09	05:09	05:09	05:09
232	05:09	05:09	05:10	05:10	05:10	05:10	05:10	05:10	05:10	05:11
233	05:11	05:11	05:11	05:11	05:11	05:11	05:11	05:12	05:12	05:12

Nordic Combined											
Time Difference for	4x5 km	Team Gundersen					45.0	Pts/Min = 1.333 sec/Pt			
Punkte	0.0	0.1	0.2	0.3	0.4	0.5	0.6	0.7	0.8	0.9	
234	05:12	05:12	05:12	05:12	05:13	05:13	05:13	05:13	05:13	05:13	
235	05:13	05:13	05:14	05:14	05:14	05:14	05:14	05:14	05:14	05:15	
236	05:15	05:15	05:15	05:15	05:15	05:15	05:15	05:16	05:16	05:16	
237	05:16	05:16	05:16	05:16	05:17	05:17	05:17	05:17	05:17	05:17	
238	05:17	05:17	05:18	05:18	05:18	05:18	05:18	05:18	05:18	05:19	
239	05:19	05:19	05:19	05:19	05:19	05:19	05:19	05:20	05:20	05:20	
240	05:20	05:20	05:20	05:20	05:21	05:21	05:21	05:21	05:21	05:21	
241	05:21	05:21	05:22	05:22	05:22	05:22	05:22	05:22	05:22	05:23	
242	05:23	05:23	05:23	05:23	05:23	05:23	05:23	05:24	05:24	05:24	
243	05:24	05:24	05:24	05:24	05:25	05:25	05:25	05:25	05:25	05:25	
244	05:25	05:25	05:26	05:26	05:26	05:26	05:26	05:26	05:26	05:27	
245	05:27	05:27	05:27	05:27	05:27	05:27	05:27	05:28	05:28	05:28	
246	05:28	05:28	05:28	05:28	05:29	05:29	05:29	05:29	05:29	05:29	
247	05:29	05:29	05:30	05:30	05:30	05:30	05:30	05:30	05:30	05:31	
248	05:31	05:31	05:31	05:31	05:31	05:31	05:31	05:32	05:32	05:32	
249	05:32	05:32	05:32	05:32	05:33	05:33	05:33	05:33	05:33	05:33	
250	05:33	05:33	05:34	05:34	05:34	05:34	05:34	05:34	05:34	05:35	
251	05:35	05:35	05:35	05:35	05:35	05:35	05:35	05:36	05:36	05:36	
252	05:36	05:36	05:36	05:36	05:37	05:37	05:37	05:37	05:37	05:37	
253	05:37	05:37	05:38	05:38	05:38	05:38	05:38	05:38	05:38	05:39	
254	05:39	05:39	05:39	05:39	05:39	05:39	05:39	05:40	05:40	05:40	
255	05:40	05:40	05:40	05:40	05:41	05:41	05:41	05:41	05:41	05:41	
256	05:41	05:41	05:42	05:42	05:42	05:42	05:42	05:42	05:42	05:43	
257	05:43	05:43	05:43	05:43	05:43	05:43	05:43	05:44	05:44	05:44	
258	05:44	05:44	05:44	05:44	05:45	05:45	05:45	05:45	05:45	05:45	
259	05:45	05:45	05:46	05:46	05:46	05:46	05:46	05:46	05:46	05:47	
260	05:47	05:47	05:47	05:47	05:47	05:47	05:47	05:48	05:48	05:48	
261	05:48	05:48	05:48	05:48	05:49	05:49	05:49	05:49	05:49	05:49	
262	05:49	05:49	05:50	05:50	05:50	05:50	05:50	05:50	05:50	05:51	
263	05:51	05:51	05:51	05:51	05:51	05:51	05:51	05:52	05:52	05:52	
264	05:52	05:52	05:52	05:52	05:53	05:53	05:53	05:53	05:53	05:53	
265	05:53	05:53	05:54	05:54	05:54	05:54	05:54	05:54	05:54	05:55	
266	05:55	05:55	05:55	05:55	05:55	05:55	05:55	05:56	05:56	05:56	
267	05:56	05:56	05:56	05:56	05:57	05:57	05:57	05:57	05:57	05:57	
268	05:57	05:57	05:58	05:58	05:58	05:58	05:58	05:58	05:58	05:59	
269	05:59	05:59	05:59	05:59	05:59	05:59	05:59	06:00	06:00	06:00	
270	06:00	06:00	06:00	06:00	06:01	06:01	06:01	06:01	06:01	06:01	

Nordic Combined										
Time Difference for		2 x 7,5 km		Team Sprint	30.0	Pts/Min =	2.000000	sec/Pts		
Pts	0.0	0.1	0.2	0.3	0.4	0.5	0.6	0.7	0.8	0.9
0	00:00	00:00	00:00	00:01	00:01	00:01	00:01	00:01	00:02	00:02
1	00:02	00:02	00:02	00:03	00:03	00:03	00:03	00:03	00:04	00:04
2	00:04	00:04	00:04	00:05	00:05	00:05	00:05	00:05	00:06	00:06
3	00:06	00:06	00:06	00:07	00:07	00:07	00:07	00:07	00:08	00:08
4	00:08	00:08	00:08	00:09	00:09	00:09	00:09	00:09	00:10	00:10
5	00:10	00:10	00:10	00:11	00:11	00:11	00:11	00:11	00:12	00:12
6	00:12	00:12	00:12	00:13	00:13	00:13	00:13	00:13	00:14	00:14
7	00:14	00:14	00:14	00:15	00:15	00:15	00:15	00:15	00:16	00:16
8	00:16	00:16	00:16	00:17	00:17	00:17	00:17	00:17	00:18	00:18
9	00:18	00:18	00:18	00:19	00:19	00:19	00:19	00:19	00:20	00:20
10	00:20	00:20	00:20	00:21	00:21	00:21	00:21	00:21	00:22	00:22
11	00:22	00:22	00:22	00:23	00:23	00:23	00:23	00:23	00:24	00:24
12	00:24	00:24	00:24	00:25	00:25	00:25	00:25	00:25	00:26	00:26
13	00:26	00:26	00:26	00:27	00:27	00:27	00:27	00:27	00:28	00:28
14	00:28	00:28	00:28	00:29	00:29	00:29	00:29	00:29	00:30	00:30
15	00:30	00:30	00:30	00:31	00:31	00:31	00:31	00:31	00:32	00:32
16	00:32	00:32	00:32	00:33	00:33	00:33	00:33	00:33	00:34	00:34
17	00:34	00:34	00:34	00:35	00:35	00:35	00:35	00:35	00:36	00:36
18	00:36	00:36	00:36	00:37	00:37	00:37	00:37	00:37	00:38	00:38
19	00:38	00:38	00:38	00:39	00:39	00:39	00:39	00:39	00:40	00:40
20	00:40	00:40	00:40	00:41	00:41	00:41	00:41	00:41	00:42	00:42
21	00:42	00:42	00:42	00:43	00:43	00:43	00:43	00:43	00:44	00:44
22	00:44	00:44	00:44	00:45	00:45	00:45	00:45	00:45	00:46	00:46
23	00:46	00:46	00:46	00:47	00:47	00:47	00:47	00:47	00:48	00:48
24	00:48	00:48	00:48	00:49	00:49	00:49	00:49	00:49	00:50	00:50
25	00:50	00:50	00:50	00:51	00:51	00:51	00:51	00:51	00:52	00:52
26	00:52	00:52	00:52	00:53	00:53	00:53	00:53	00:53	00:54	00:54
27	00:54	00:54	00:54	00:55	00:55	00:55	00:55	00:55	00:56	00:56
28	00:56	00:56	00:56	00:57	00:57	00:57	00:57	00:57	00:58	00:58
29	00:58	00:58	00:58	00:59	00:59	00:59	00:59	00:59	01:00	01:00
30	01:00	01:00	01:00	01:01	01:01	01:01	01:01	01:01	01:02	01:02
31	01:02	01:02	01:02	01:03	01:03	01:03	01:03	01:03	01:04	01:04
32	01:04	01:04	01:04	01:05	01:05	01:05	01:05	01:05	01:06	01:06
33	01:06	01:06	01:06	01:07	01:07	01:07	01:07	01:07	01:08	01:08
34	01:08	01:08	01:08	01:09	01:09	01:09	01:09	01:09	01:10	01:10
35	01:10	01:10	01:10	01:11	01:11	01:11	01:11	01:11	01:12	01:12
36	01:12	01:12	01:12	01:13	01:13	01:13	01:13	01:13	01:14	01:14
37	01:14	01:14	01:14	01:15	01:15	01:15	01:15	01:15	01:16	01:16
38	01:16	01:16	01:16	01:17	01:17	01:17	01:17	01:17	01:18	01:18
39	01:18	01:18	01:18	01:19	01:19	01:19	01:19	01:19	01:20	01:20
40	01:20	01:20	01:20	01:21	01:21	01:21	01:21	01:21	01:22	01:22
41	01:22	01:22	01:22	01:23	01:23	01:23	01:23	01:23	01:24	01:24
42	01:24	01:24	01:24	01:25	01:25	01:25	01:25	01:25	01:26	01:26
43	01:26	01:26	01:26	01:27	01:27	01:27	01:27	01:27	01:28	01:28
44	01:28	01:28	01:28	01:29	01:29	01:29	01:29	01:29	01:30	01:30
45	01:30	01:30	01:30	01:31	01:31	01:31	01:31	01:31	01:32	01:32
46	01:32	01:32	01:32	01:33	01:33	01:33	01:33	01:33	01:34	01:34
47	01:34	01:34	01:34	01:35	01:35	01:35	01:35	01:35	01:36	01:36
48	01:36	01:36	01:36	01:37	01:37	01:37	01:37	01:37	01:38	01:38
49	01:38	01:38	01:38	01:39	01:39	01:39	01:39	01:39	01:40	01:40
50	01:40	01:40	01:40	01:41	01:41	01:41	01:41	01:41	01:42	01:42

51	01:42	01:42	01:42	01:43	01:43	01:43	01:43	01:43	01:44	01:44
52	01:44	01:44	01:44	01:45	01:45	01:45	01:45	01:45	01:46	01:46
53	01:46	01:46	01:46	01:47	01:47	01:47	01:47	01:47	01:48	01:48
54	01:48	01:48	01:48	01:49	01:49	01:49	01:49	01:49	01:50	01:50
55	01:50	01:50	01:50	01:51	01:51	01:51	01:51	01:51	01:52	01:52
56	01:52	01:52	01:52	01:53	01:53	01:53	01:53	01:53	01:54	01:54
57	01:54	01:54	01:54	01:55	01:55	01:55	01:55	01:55	01:56	01:56
58	01:56	01:56	01:56	01:57	01:57	01:57	01:57	01:57	01:58	01:58
59	01:58	01:58	01:58	01:59	01:59	01:59	01:59	01:59	02:00	02:00
60	02:00	02:00	02:00	02:01	02:01	02:01	02:01	02:01	02:02	02:02
61	02:02	02:02	02:02	02:03	02:03	02:03	02:03	02:03	02:04	02:04
62	02:04	02:04	02:04	02:05	02:05	02:05	02:05	02:05	02:06	02:06
63	02:06	02:06	02:06	02:07	02:07	02:07	02:07	02:07	02:08	02:08
64	02:08	02:08	02:08	02:09	02:09	02:09	02:09	02:09	02:10	02:10
65	02:10	02:10	02:10	02:11	02:11	02:11	02:11	02:11	02:12	02:12
66	02:12	02:12	02:12	02:13	02:13	02:13	02:13	02:13	02:14	02:14
67	02:14	02:14	02:14	02:15	02:15	02:15	02:15	02:15	02:16	02:16
68	02:16	02:16	02:16	02:17	02:17	02:17	02:17	02:17	02:18	02:18
69	02:18	02:18	02:18	02:19	02:19	02:19	02:19	02:19	02:20	02:20
70	02:20	02:20	02:20	02:21	02:21	02:21	02:21	02:21	02:22	02:22
71	02:22	02:22	02:22	02:23	02:23	02:23	02:23	02:23	02:24	02:24
72	02:24	02:24	02:24	02:25	02:25	02:25	02:25	02:25	02:26	02:26
73	02:26	02:26	02:26	02:27	02:27	02:27	02:27	02:27	02:28	02:28
74	02:28	02:28	02:28	02:29	02:29	02:29	02:29	02:29	02:30	02:30
75	02:30	02:30	02:30	02:31	02:31	02:31	02:31	02:31	02:32	02:32
76	02:32	02:32	02:32	02:33	02:33	02:33	02:33	02:33	02:34	02:34
77	02:34	02:34	02:34	02:35	02:35	02:35	02:35	02:35	02:36	02:36
78	02:36	02:36	02:36	02:37	02:37	02:37	02:37	02:37	02:38	02:38
79	02:38	02:38	02:38	02:39	02:39	02:39	02:39	02:39	02:40	02:40
80	02:40	02:40	02:40	02:41	02:41	02:41	02:41	02:41	02:42	02:42
81	02:42	02:42	02:42	02:43	02:43	02:43	02:43	02:43	02:44	02:44
82	02:44	02:44	02:44	02:45	02:45	02:45	02:45	02:45	02:46	02:46
83	02:46	02:46	02:46	02:47	02:47	02:47	02:47	02:47	02:48	02:48
84	02:48	02:48	02:48	02:49	02:49	02:49	02:49	02:49	02:50	02:50
85	02:50	02:50	02:50	02:51	02:51	02:51	02:51	02:51	02:52	02:52
86	02:52	02:52	02:52	02:53	02:53	02:53	02:53	02:53	02:54	02:54
87	02:54	02:54	02:54	02:55	02:55	02:55	02:55	02:55	02:56	02:56
88	02:56	02:56	02:56	02:57	02:57	02:57	02:57	02:57	02:58	02:58
89	02:58	02:58	02:58	02:59	02:59	02:59	02:59	02:59	03:00	03:00
90	03:00	03:00	03:00	03:01	03:01	03:01	03:01	03:01	03:02	03:02
91	03:02	03:02	03:02	03:03	03:03	03:03	03:03	03:03	03:04	03:04
92	03:04	03:04	03:04	03:05	03:05	03:05	03:05	03:05	03:06	03:06
93	03:06	03:06	03:06	03:07	03:07	03:07	03:07	03:07	03:08	03:08
94	03:08	03:08	03:08	03:09	03:09	03:09	03:09	03:09	03:10	03:10
95	03:10	03:10	03:10	03:11	03:11	03:11	03:11	03:11	03:12	03:12
96	03:12	03:12	03:12	03:13	03:13	03:13	03:13	03:13	03:14	03:14
97	03:14	03:14	03:14	03:15	03:15	03:15	03:15	03:15	03:16	03:16
98	03:16	03:16	03:16	03:17	03:17	03:17	03:17	03:17	03:18	03:18
99	03:18	03:18	03:18	03:19	03:19	03:19	03:19	03:19	03:20	03:20
100	03:20	03:20	03:20	03:21	03:21	03:21	03:21	03:21	03:22	03:22
101	03:22	03:22	03:22	03:23	03:23	03:23	03:23	03:23	03:24	03:24
102	03:24	03:24	03:24	03:25	03:25	03:25	03:25	03:25	03:26	03:26
103	03:26	03:26	03:26	03:27	03:27	03:27	03:27	03:27	03:28	03:28
104	03:28	03:28	03:28	03:29	03:29	03:29	03:29	03:29	03:30	03:30
105	03:30	03:30	03:30	03:31	03:31	03:31	03:31	03:31	03:32	03:32
106	03:32	03:32	03:32	03:33	03:33	03:33	03:33	03:33	03:34	03:34
107	03:34	03:34	03:34	03:35	03:35	03:35	03:35	03:35	03:36	03:36

108	03:36	03:36	03:36	03:37	03:37	03:37	03:37	03:37	03:38	03:38
109	03:38	03:38	03:38	03:39	03:39	03:39	03:39	03:39	03:40	03:40
110	03:40	03:40	03:40	03:41	03:41	03:41	03:41	03:41	03:42	03:42
111	03:42	03:42	03:42	03:43	03:43	03:43	03:43	03:43	03:44	03:44
112	03:44	03:44	03:44	03:45	03:45	03:45	03:45	03:45	03:46	03:46
113	03:46	03:46	03:46	03:47	03:47	03:47	03:47	03:47	03:48	03:48
114	03:48	03:48	03:48	03:49	03:49	03:49	03:49	03:49	03:50	03:50
115	03:50	03:50	03:50	03:51	03:51	03:51	03:51	03:51	03:52	03:52
116	03:52	03:52	03:52	03:53	03:53	03:53	03:53	03:53	03:54	03:54
117	03:54	03:54	03:54	03:55	03:55	03:55	03:55	03:55	03:56	03:56
118	03:56	03:56	03:56	03:57	03:57	03:57	03:57	03:57	03:58	03:58
119	03:58	03:58	03:58	03:59	03:59	03:59	03:59	03:59	04:00	04:00
120	04:00	04:00	04:00	04:01	04:01	04:01	04:01	04:01	04:02	04:02
121	04:02	04:02	04:02	04:03	04:03	04:03	04:03	04:03	04:04	04:04
122	04:04	04:04	04:04	04:05	04:05	04:05	04:05	04:05	04:06	04:06
123	04:06	04:06	04:06	04:07	04:07	04:07	04:07	04:07	04:08	04:08
124	04:08	04:08	04:08	04:09	04:09	04:09	04:09	04:09	04:10	04:10
125	04:10	04:10	04:10	04:11	04:11	04:11	04:11	04:11	04:12	04:12
126	04:12	04:12	04:12	04:13	04:13	04:13	04:13	04:13	04:14	04:14
127	04:14	04:14	04:14	04:15	04:15	04:15	04:15	04:15	04:16	04:16
128	04:16	04:16	04:16	04:17	04:17	04:17	04:17	04:17	04:18	04:18
129	04:18	04:18	04:18	04:19	04:19	04:19	04:19	04:19	04:20	04:20
130	04:20	04:20	04:20	04:21	04:21	04:21	04:21	04:21	04:22	04:22
131	04:22	04:22	04:22	04:23	04:23	04:23	04:23	04:23	04:24	04:24
132	04:24	04:24	04:24	04:25	04:25	04:25	04:25	04:25	04:26	04:26
133	04:26	04:26	04:26	04:27	04:27	04:27	04:27	04:27	04:28	04:28
134	04:28	04:28	04:28	04:29	04:29	04:29	04:29	04:29	04:30	04:30
135	04:30	04:30	04:30	04:31	04:31	04:31	04:31	04:31	04:32	04:32
136	04:32	04:32	04:32	04:33	04:33	04:33	04:33	04:33	04:34	04:34
137	04:34	04:34	04:34	04:35	04:35	04:35	04:35	04:35	04:36	04:36
138	04:36	04:36	04:36	04:37	04:37	04:37	04:37	04:37	04:38	04:38
139	04:38	04:38	04:38	04:39	04:39	04:39	04:39	04:39	04:40	04:40
140	04:40	04:40	04:40	04:41	04:41	04:41	04:41	04:41	04:42	04:42
141	04:42	04:42	04:42	04:43	04:43	04:43	04:43	04:43	04:44	04:44
142	04:44	04:44	04:44	04:45	04:45	04:45	04:45	04:45	04:46	04:46
143	04:46	04:46	04:46	04:47	04:47	04:47	04:47	04:47	04:48	04:48
144	04:48	04:48	04:48	04:49	04:49	04:49	04:49	04:49	04:50	04:50
145	04:50	04:50	04:50	04:51	04:51	04:51	04:51	04:51	04:52	04:52
146	04:52	04:52	04:52	04:53	04:53	04:53	04:53	04:53	04:54	04:54
147	04:54	04:54	04:54	04:55	04:55	04:55	04:55	04:55	04:56	04:56
148	04:56	04:56	04:56	04:57	04:57	04:57	04:57	04:57	04:58	04:58
149	04:58	04:58	04:58	04:59	04:59	04:59	04:59	04:59	05:00	05:00
150	05:00	05:00	05:00	05:01	05:01	05:01	05:01	05:01	05:02	05:02
151	05:02	05:02	05:02	05:03	05:03	05:03	05:03	05:03	05:04	05:04
152	05:04	05:04	05:04	05:05	05:05	05:05	05:05	05:05	05:06	05:06
153	05:06	05:06	05:06	05:07	05:07	05:07	05:07	05:07	05:08	05:08
154	05:08	05:08	05:08	05:09	05:09	05:09	05:09	05:09	05:10	05:10
155	05:10	05:10	05:10	05:11	05:11	05:11	05:11	05:11	05:12	05:12
156	05:12	05:12	05:12	05:13	05:13	05:13	05:13	05:13	05:14	05:14
157	05:14	05:14	05:14	05:15	05:15	05:15	05:15	05:15	05:16	05:16
158	05:16	05:16	05:16	05:17	05:17	05:17	05:17	05:17	05:18	05:18
159	05:18	05:18	05:18	05:19	05:19	05:19	05:19	05:19	05:20	05:20
160	05:20	05:20	05:20	05:21	05:21	05:21	05:21	05:21	05:22	05:22
161	05:22	05:22	05:22	05:23	05:23	05:23	05:23	05:23	05:24	05:24
162	05:24	05:24	05:24	05:25	05:25	05:25	05:25	05:25	05:26	05:26
163	05:26	05:26	05:26	05:27	05:27	05:27	05:27	05:27	05:28	05:28
164	05:28	05:28	05:28	05:29	05:29	05:29	05:29	05:29	05:30	05:30

165	05:30	05:30	05:30	05:31	05:31	05:31	05:31	05:31	05:32	05:32
166	05:32	05:32	05:32	05:33	05:33	05:33	05:33	05:33	05:34	05:34
167	05:34	05:34	05:34	05:35	05:35	05:35	05:35	05:35	05:36	05:36
168	05:36	05:36	05:36	05:37	05:37	05:37	05:37	05:37	05:38	05:38
169	05:38	05:38	05:38	05:39	05:39	05:39	05:39	05:39	05:40	05:40
170	05:40	05:40	05:40	05:41	05:41	05:41	05:41	05:41	05:42	05:42
171	05:42	05:42	05:42	05:43	05:43	05:43	05:43	05:43	05:44	05:44
172	05:44	05:44	05:44	05:45	05:45	05:45	05:45	05:45	05:46	05:46
173	05:46	05:46	05:46	05:47	05:47	05:47	05:47	05:47	05:48	05:48
174	05:48	05:48	05:48	05:49	05:49	05:49	05:49	05:49	05:50	05:50
175	05:50	05:50	05:50	05:51	05:51	05:51	05:51	05:51	05:52	05:52
176	05:52	05:52	05:52	05:53	05:53	05:53	05:53	05:53	05:54	05:54
177	05:54	05:54	05:54	05:55	05:55	05:55	05:55	05:55	05:56	05:56
178	05:56	05:56	05:56	05:57	05:57	05:57	05:57	05:57	05:58	05:58
179	05:58	05:58	05:58	05:59	05:59	05:59	05:59	05:59	06:00	06:00
180	06:00	06:00	06:00	06:01	06:01	06:01	06:01	06:01	06:02	06:02
181	06:02	06:02	06:02	06:03	06:03	06:03	06:03	06:03	06:04	06:04
182	06:04	06:04	06:04	06:05	06:05	06:05	06:05	06:05	06:06	06:06
183	06:06	06:06	06:06	06:07	06:07	06:07	06:07	06:07	06:08	06:08
184	06:08	06:08	06:08	06:09	06:09	06:09	06:09	06:09	06:10	06:10
185	06:10	06:10	06:10	06:11	06:11	06:11	06:11	06:11	06:12	06:12
186	06:12	06:12	06:12	06:13	06:13	06:13	06:13	06:13	06:14	06:14
187	06:14	06:14	06:14	06:15	06:15	06:15	06:15	06:15	06:16	06:16
188	06:16	06:16	06:16	06:17	06:17	06:17	06:17	06:17	06:18	06:18
189	06:18	06:18	06:18	06:19	06:19	06:19	06:19	06:19	06:20	06:20
190	06:20	06:20	06:20	06:21	06:21	06:21	06:21	06:21	06:22	06:22
191	06:22	06:22	06:22	06:23	06:23	06:23	06:23	06:23	06:24	06:24
192	06:24	06:24	06:24	06:25	06:25	06:25	06:25	06:25	06:26	06:26
193	06:26	06:26	06:26	06:27	06:27	06:27	06:27	06:27	06:28	06:28
194	06:28	06:28	06:28	06:29	06:29	06:29	06:29	06:29	06:30	06:30
195	06:30	06:30	06:30	06:31	06:31	06:31	06:31	06:31	06:32	06:32
196	06:32	06:32	06:32	06:33	06:33	06:33	06:33	06:33	06:34	06:34
197	06:34	06:34	06:34	06:35	06:35	06:35	06:35	06:35	06:36	06:36
198	06:36	06:36	06:36	06:37	06:37	06:37	06:37	06:37	06:38	06:38
199	06:38	06:38	06:38	06:39	06:39	06:39	06:39	06:39	06:40	06:40
200	06:40	06:40	06:40	06:41	06:41	06:41	06:41	06:41	06:42	06:42
201	06:42	06:42	06:42	06:43	06:43	06:43	06:43	06:43	06:44	06:44
202	06:44	06:44	06:44	06:45	06:45	06:45	06:45	06:45	06:46	06:46
203	06:46	06:46	06:46	06:47	06:47	06:47	06:47	06:47	06:48	06:48
204	06:48	06:48	06:48	06:49	06:49	06:49	06:49	06:49	06:50	06:50
205	06:50	06:50	06:50	06:51	06:51	06:51	06:51	06:51	06:52	06:52
206	06:52	06:52	06:52	06:53	06:53	06:53	06:53	06:53	06:54	06:54
207	06:54	06:54	06:54	06:55	06:55	06:55	06:55	06:55	06:56	06:56
208	06:56	06:56	06:56	06:57	06:57	06:57	06:57	06:57	06:58	06:58
209	06:58	06:58	06:58	06:59	06:59	06:59	06:59	06:59	07:00	07:00
210	07:00	07:00	07:00	07:01	07:01	07:01	07:01	07:01	07:02	07:02
211	07:02	07:02	07:02	07:03	07:03	07:03	07:03	07:03	07:04	07:04
212	07:04	07:04	07:04	07:05	07:05	07:05	07:05	07:05	07:06	07:06
213	07:06	07:06	07:06	07:07	07:07	07:07	07:07	07:07	07:08	07:08
214	07:08	07:08	07:08	07:09	07:09	07:09	07:09	07:09	07:10	07:10
215	07:10	07:10	07:10	07:11	07:11	07:11	07:11	07:11	07:12	07:12
216	07:12	07:12	07:12	07:13	07:13	07:13	07:13	07:13	07:14	07:14
217	07:14	07:14	07:14	07:15	07:15	07:15	07:15	07:15	07:16	07:16
218	07:16	07:16	07:16	07:17	07:17	07:17	07:17	07:17	07:18	07:18
219	07:18	07:18	07:18	07:19	07:19	07:19	07:19	07:19	07:20	07:20
220	07:20	07:20	07:20	07:21	07:21	07:21	07:21	07:21	07:22	07:22
221	07:22	07:22	07:22	07:23	07:23	07:23	07:23	07:23	07:24	07:24

222	07:24	07:24	07:24	07:25	07:25	07:25	07:25	07:25	07:26	07:26
223	07:26	07:26	07:26	07:27	07:27	07:27	07:27	07:27	07:28	07:28
224	07:28	07:28	07:28	07:29	07:29	07:29	07:29	07:29	07:30	07:30
225	07:30	07:30	07:30	07:31	07:31	07:31	07:31	07:31	07:32	07:32
226	07:32	07:32	07:32	07:33	07:33	07:33	07:33	07:33	07:34	07:34
227	07:34	07:34	07:34	07:35	07:35	07:35	07:35	07:35	07:36	07:36
228	07:36	07:36	07:36	07:37	07:37	07:37	07:37	07:37	07:38	07:38
229	07:38	07:38	07:38	07:39	07:39	07:39	07:39	07:39	07:40	07:40
230	07:40	07:40	07:40	07:41	07:41	07:41	07:41	07:41	07:42	07:42
231	07:42	07:42	07:42	07:43	07:43	07:43	07:43	07:43	07:44	07:44
232	07:44	07:44	07:44	07:45	07:45	07:45	07:45	07:45	07:46	07:46
233	07:46	07:46	07:46	07:47	07:47	07:47	07:47	07:47	07:48	07:48